

GEOS | WG4 | Objektbeschläge



Alles für den Objektbau:

- Beschlagsgarnituren
- Schlösser
- TAC - elektronisches Zutrittssystem





STANZEN/
FORMEN/BIEGEN

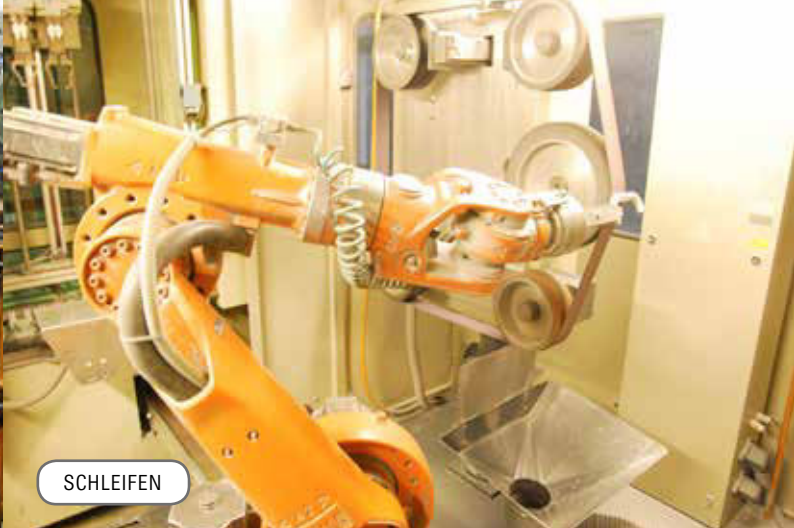

SCHLEIFEN



GIESSEN



KUNSTSTOFFSPRITZGUSS



WERKZEUG- UND FORMENBAU



OBERFLÄCHENBEARBEITUNG

Qualität aus Österreich

Die Rohrbacher Schlosswarenfabrik Wilh. Grundmann GmbH verfügt über langjährige Erfahrung in der Verarbeitung von Aluminium, Messing und Edelstahl und inzwischen auch Kunststoff. Grundmann-Produkte sind Markenprodukte und stehen für Qualität aus Österreich. Die außergewöhnliche Fertigungstiefe ermöglicht größtmögliche Flexibilität und Kreativität. Bei Grundmann sind Sie in besten Händen!



Sechs Register auf einen Griff

GRUNDMANN  

OBJEKTBESCHLÄGE
KOMPLETTPROGRAMM
ROSETTEN Ø 55 MM, KANTIG
FÜR ALLE GEWERKE

EN 1906 KLASSE 4
SERIEN GEOS D75K UND WG4 D75M/D75MH
AB SEITE 18

OBJEKTSCHLÖSSER
SERIE GEOS 400R/RG/RK
AB SEITE 77

OBJEKTBESCHLÄGE
EN 1906 KLASSE 4
ROSETTEN Ø 50 MM
STANDARDMODELLE
SERIEN GEOS D6K UND WG4 D70M/D70MH
AB SEITE 85

OBJEKTBESCHLÄGE
EN 1906 KLASSE 3
ROSETTEN Ø 50 MM
STANDARDMODELLE
SERIE WG-D6P
AB SEITE 95

STOSSGRIFFE
TÜRPUFFER
BESCHLÄGE FÜR SENSORISCH
MOTORISCHE BEHINDERUNGEN
AB SEITE 101

TAC-SCHLIESSYSTEME
IM ÜBERBLICK
AB SEITE 107



Entwicklung – Produktion – Beratung –
Made in Austria!



KLASSE 4 OBJEKTBESCHLÄGE
KOMPLETTPROGRAMM

GEOS 400
OBJEKTSCHLÖSSER

KLASSE 4
ROSETTEN Ø 50 MM

KLASSE 3
ROSETTEN Ø 50 MM

STOSSGRIFFE, TÜRPUFFER,
ZUBEHÖR

TAC | TRANSPONDER-
SCHLIESSYSTEME

ÖNORM »EN 1906« – die Benutzungskategorie

Die ÖNORM EN 1906 regelt europaweit die grundsätzlichen Anforderungen an Beschlags Garnituren. In Österreich wurde ergänzend dazu die ÖNORM B 5340, welche die Maße und zusätzlichen Begriffsbestimmungen regelt, überarbeitet.

Die Belastbarkeit von Türbeschlägen wird in der ÖNORM EN 1906 in folgende vier Benutzungskategorien unterteilt (zitiert aus dem Normtext):

Klasse 1

Mittlere Benutzungshäufigkeit durch Personen, die zu großer Sorgfalt motiviert sind und von denen ein geringes Risiko falscher Anwendungen ausgeht, z.B. Innentüren von Wohnhäusern.

Klasse 2

Mittlere Benutzungshäufigkeit durch Personen, die zur Sorgfalt motiviert sind, wobei jedoch ein gewisses Risiko falscher Anwendungen besteht, z.B. bei Innentüren in Bürogebäuden.

Klasse 3

Häufige Benutzung durch Publikum oder andere Personen mit geringer Motivation zur Sorgfalt und bei denen ein hohes Risiko falscher Anwendungen besteht, z.B. bei Türen in Bürogebäuden mit Publikumsverkehr.

Klasse 4

Zum Einsatz in Türen, die häufig Gewaltanwendungen oder Sachbeschädigungen ausgesetzt sind, z.B. Fußballstadien, auf Ölbohrinseln, in Kasernen oder öffentlichen Toiletten.

Weitere wichtige Kriterien des Beschlages müssen nach der Tabelle »Hauptprüfparameter« geprüft werden – vergleichen sie bitte die Tabellenwerte:

Gebrauchsklasse	1	2	3	4
Drehmoment	20 Nm	30 Nm	40 Nm	60 Nm
Zugbeanspruchung	300 N	500 N	800 N	1 000 N
Dauerfunktionsprüfung	100 000	100 000	200 000	200 000
Zugbeanspruchung*	1 500 N	1 500 N	2 500 N	2 500 N

*) Prüfung freigestellt, anwendbar nur auf spezielle Beschläge mit erhöhter Sicherheit (z.B. Vandalismus)

Erklärung: Die Kraft wird in N (Newton) angegeben – 10 N entsprechen ca. 1 kg. Das Drehmoment wird in Nm (Newtonmeter) angegeben – 20 Nm ist jenes Drehmoment, das bei einem Hebelarm im Abstand von 1 m mit einer Kraft von 20 N vom Drehpunkt wirkt.

Grundmann-Beschläge geprüft nach der ÖNORM EN 1906

Ein wichtiges Merkmal eines Objektbeschlages ist die drehbare Drückerverhängung mit dem Schild, der Rosette bzw. der Unterkonstruktion, um die Zugbeanspruchung der Drückerverbindung besser aufnehmen zu können.

In der ÖNORM EN 1906 ist weiters eine Prüfung der Drückergarnituren auf »Zugbeanspruchung von speziellen Beschlags garnituren für erhöhte Sicherheit« optional vorgesehen. Unsere Objektbeschläge sind auf erhöhte Sicherheit geprüft.

An Stellen hoher Gefährdung durch Herunterfallen, wie z.B. bei Türen am oberen Ende von Kellertreppen oder anderen Treppenhäusern, sollten nur solche Türdrückergarnituren montiert werden, die diese Anforderung erfüllen.

Weiters gibt dieser Test auch Auskunft, ob der Beschlag verschiedenen Einwirkungen standhält.

Nach dem kompletten Prüfzyklus wird, auf freiwilliger Basis des Herstellers, der Beschlag einer Zugprüfung mit einer Kraft von 2 500 N unterzogen.

GEOS-Objektbeschläge	Benutzungskategorie 4
WG4-Objektbeschläge	Benutzungskategorie 4
D6P-Objektbeschläge	Benutzungskategorie 3
WG-Beschläge	Benutzungskategorie 2 und 3
Einbruchhemmende Beschläge	Benutzungskategorie 4

Feuerhemmende Beschläge müssen gemäß ÖNORM B 3859 mind. der Benutzungskategorie 3 der ÖNORM EN 1906 entsprechen.



Feuerhemmende Türen werden in Österreich nach der ÖNORM EN 1634-1 und nach der ÖNORM B 3850 geprüft. Beschläge, die an diesen Türen zum Einsatz kommen, müssen feuerhemmend ausgeführt sein und der Türnorm ÖNORM B 3850 bzw. der ÖNORM B 3859 entsprechen.

In der europäischen Beschlägenorm ÖNORM EN 1906 ist in der zur Drucklegung des Kataloges gültigen Fassung (November 2005) noch keine CE-Kennzeichnung und Registrierung vorgesehen (befindet sich derzeit in Überarbeitung), daher gelten für feuerhemmende Beschläge zur Registrierung die gültigen nationalen Normen.

Wir unterscheiden folgende Ausführungen bei Beschlägen

- Nicht feuerhemmend
- Feuerhemmend nach ÖNORM B 3859 mit FH-Einlage im Schild bzw. Rosette, jedoch ohne Stahleinlage im Drücker (mit Vkt. 8,5 mm).
- Feuerhemmend nach DIN 18273 FS mit FH-Einlage im Schild bzw. Rosette und Stahleinlage im Drücker (mit 9 mm Vierkantstift)

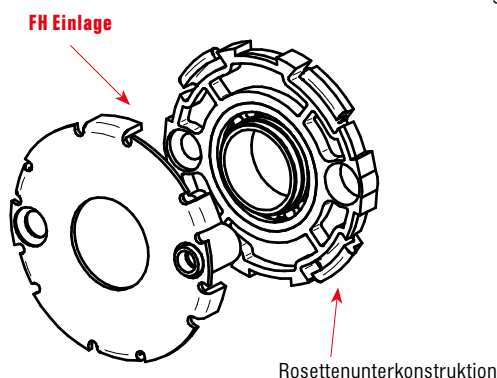

Aufbau feuerhemmender

Drückergarnituren

Ein wichtiges Merkmal feuerhemmender Beschläge stellt die Stahleinlage im Schild bzw. in der Rosette dar, um den Durchbrand durch das Türblatt zu verhindern. Dies wird von beiden Normen ÖNORM B 3859 und DIN 18273FS auch so geregelt.

Der Unterschied von Drückergarnituren geprüft nach ÖNORM B 3859 und DIN 18273 FS liegt im Aufbau des Drückers.

ÖNORM B 3859

Bei Drückern aus einem Material mit einem Schmelzpunkt unter 1000°C (z.B. Aluminium) ist keine feuerhemmende Stahleinlage vorzusehen. Es muss jedoch eine Verbindung der Drücker (= in Form eines Drückerstiftes aus Stahl) vorhanden sein, die den Durchbrand durch das Türblatt verhindert.



DIN 18273FS

Bei Drückern aus einem Material mit einem Schmelzpunkt unter 1000°C (z.B. Aluminium) muss eine feuerhemmende Stahleinlage eingearbeitet sein.



Alle feuerhemmenden Beschläge sind im Katalog wie auch in der Preisliste mit einem

Flammzeichen und mit einer Normbezeichnung – «geprüft nach ÖNORM B 3859» / «geprüft nach DIN 18273FS» – gekennzeichnet.

In der Artikelnummer werden feuerhemmende Beschläge mit dem Zusatz **FH** gekennzeichnet:

1754/D6K/55Z**FH** –

Drückergarnitur geprüft nach ÖNORM B 3859

1754**FH**/D6K/55Z**FH** –

Drückergarnitur geprüft nach DIN 18273 FS

Übergangsbestimmung mit ÜA-Kennzeichnung

Feuerschutztüren unterliegen in Österreich der ÜA-Kennzeichnung. Die ÜA-Kennzeichnung gewährleistet, dass nur geprüfte Türelemente eingesetzt werden.

Grundsätzlich können alle unserer Beschläge, welche im Katalog mit einem Flammzeichen und der Normkennzeichnung ÖNORM B 3859 versehen sind, an ÜA-gekennzeichnete Türen verwendet werden.

Für die Verwendung unserer Beschläge geprüft nach ÖNORM B 3859 an Türen, die nach ÖNORM B 3850/1634-1 geprüft sind, setzen Sie sich bitte mit Ihrer Registrierungsstelle in Verbindung.





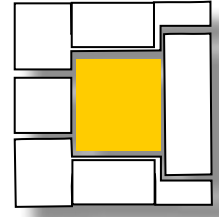
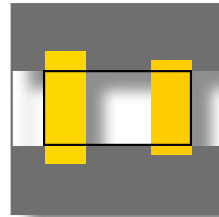
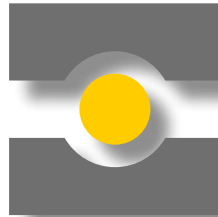

Lagerungen im Vergleich

GEOS-Kugellager /
WG4-Metallgleitlager /
D6P-Kunststoffgleitlager



Objektlagerungen der Marken GEOS und WG4 zeichnen sich durch ihre zugfeste, drehbare Drückerverbindung aus. Damit können axiale und radiale Kräfte besonders gut aufgenommen werden.



	GEOS-Kugellager (D75K, D6K, D51K, D52K, D53K, D55K)	WG4-Metallgleitlager (D75M(H), D70M(H), D51M, D52M, D53M, D55M)	D6P-Kunststoffgleitlager (D6P)
Objektbeschlagn	✓	✓	✓
EN 1906, Benutzungskategorie	Klasse 4	Klasse 4	Klasse 3
 Feuerhemmend geprüft nach ÖNORM B 3859	✓	✓	✓
 Feuerhemmend geprüft nach DIN 18273FS	✓	✓	✓
 Geprüft für die Verwendung an Fluchttüren nach EN 179	✓	✓	✓
Anzahl der garantierten Drückerbetätigungen 	1 Million	500.000	200.000
Hohe Belastbarkeit in axialer und radialer Richtung	5-fache Überschreitung der geforderten Norm) ✓ ✓ ✓ ✓ ✓	2,5-fache Überschreitung der geforderten Norm ✓ ✓ ✓	✓
Zugfest drehbare Drückerverhängung	Drücker im Innenring des Kugellagers eingietet	Drücker durch Seegerring drehbar verhängt	Drücker durch Seegerring drehbar verhängt
Drückerbefestigungsschraube mit Schraubensicherung – jederzeit lösbar Die speziell gezahnte Ringschneide garantiert einen festen Sitz des Drückers am Vierkant-Stift	✓	✓	✓
Art der Lagerung	Kugellager	Metallgleitlager	Kunststoffgleitlager
Material der Lagerung	Stahl	Messing	Polyamid
Geringes Spiel	geringe Rollreibung durch die Verwendung von Kugeln als Wälzkörper	Messing ist ein idealer Lagerwerkstoff in Verbindung mit Drückerhälsen aus Aluminium oder Edelstahl und wirkt selbstschmierend	
Leichtgängig	✓	✓	✓
Wartungsfrei	✓	✓	✓
Garantiezeit	2 Jahre	2 Jahre	2 Jahre
Erfahrungswerte	seit 1990	Das WG4-Metallgleitlager ist die Weiterentwicklung des bewährten Schwenklagers (seit 1980)	seit 1980

**Gebrauchsklassen
im Vergleich**

Gebrauchsklassen
nach EN 1906 und die
geprüfte Qualität von
Grundmann

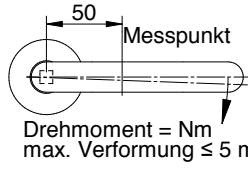
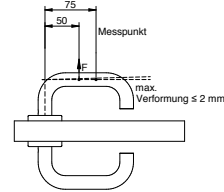
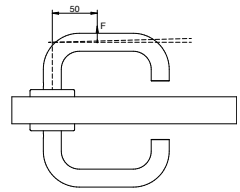
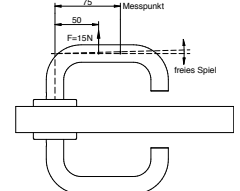
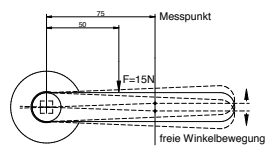
PRÜFUNGSARTEN	SKIZZEN	GEBRAUCHSKLASSEN				GEPRÜFTE UND ZERTIFIZIERTE GRUNDMANN QUALITÄT	
		KLASSE 1	KLASSE 2	KLASSE 3	KLASSE 4	 WG4 D75M(H) D70M(H)	 GEOS D75K D6K
Drehmoment am Vkt.-Stift		20 Nm	30 Nm	40 Nm	60 Nm	> 100 Nm 1000N	> 100 Nm 1000N
Zugbeanspruchung (Vorlast generell 15N) Bleibende Verformung in mm		300 N	500 N	800 N	1000N	< 1 mm	< 0,5 mm
Dauerfunktionsprüfung		100.000	100.000	200.000	200.000	> 200.000	> 1 Mio
Zugbeanspruchung *) (erhöhte Gebrauchssicherheit, z. B. Vandalismus-Test)		1.500 N	1.500 N	2.500 N	2.500 N	✓	✓
freies Spiel in der Ruhebewegung		10 mm	10 mm	6 mm	6 mm	< 1 mm	< 0,5 mm
freie Winkelbewegung		10 mm	10 mm	5 mm	5 mm	< 1 mm	< 0,5 mm

*) Prüfung freigestellt, anwendbar nur für spezielle Beschläge mit erhöhter Gebrauchssicherheit (z. B. Vandalismus)

Erläuterungen: Die Kraft wird in N (Newton) angegeben – 10 N entsprechen ca. 1 Kg.

Das Drehmoment wird in Nm (Newtonmeter) angegeben – 20 Nm ist jenes Drehmoment, das bei einem Hebelarm im Abstand von 1 m mit einer Kraft von 20 N vom Drehpunkt wirkt.

Aluminium

Aluminium ist ein Leichtmetall und kann in Formen gegossen bzw. zu Blechen bis hin zu feinsten Folien gewalzt werden.

Wir bieten Aluminium-Beschläge in den Oberflächen Aluminium poliert (PO), sowie in den Eloxaloberflächen Aluminium silber eloxiert satiniert (F1) und Aluminium neusilber eloxiert (F2).

Aluminium poliert

Aluminium polierte Beschläge werden nach dem Gießvorgang, bzw. nach dem Formstanzen bei Blechen, geschliffen und anschließend hochglanzpoliert, wobei bei einer Bearbeitung mit zunehmend feinen Schleif- und Polierscheiben eine möglichst geringe Rauheitstiefe erreicht wird. Die Oberfläche wird dadurch glatt und glänzend.

Hochglanzpolierte Aluminiumoberflächen bilden nach längerer Verwendung eine natürliche Oxydschicht (mattgrauer Farbton), welche die Oberfläche – von mechanischen Einwirkungen abgesehen – schützt.

Aluminium eloxiert

ELEKTROLYTISCHE OXYDATION von **ALUMINIUM**

Bei der anodischen Oxydation von Aluminium – auch Eloxal-Verfahren genannt – wird in einem elektrochemischen Vorgang die Oberfläche des Aluminiumwerkstücks in eine Oxydschicht umgewandelt. Diese Schicht ist in ihrer Dicke definierbar und macht die so behandelten Produkte, im Gegensatz zu Aluminium polierten Oberflächen, verschleißfest und korrosionsbeständig. Zudem lässt sie die Möglichkeit der farblichen Gestaltung (bei

unseren Beschlägen F1, F2) zu.

Allerdings kann die Oberfläche von Aluminium-Beschlägen mit polierter oder eloxierter Oberfläche beim täglichen Gebrauch durch härtere Materialien mechanisch beschädigt werden. Kratzer durch Fingerringe oder Beschädigungen mit dem Schlüsselbund sind oft die Ursache.

Diese Verletzungen der Aluminiumoberfläche beeinträchtigen unter Umständen die Optik, aber keinesfalls die Funktion des Beschlages.

Aluminium pulverbeschichtet

Pulverbeschichten ist ein sehr umweltfreundliches Verfahren. Der Pulverlack wird durch elektrostatische Aufladung aufgetragen. Beim anschließenden Einbrennvorgang werden die Pulverteilchen bei einer Temperatur von ca. 200°C vernetzt. Nach dem Abkühlen ist die Oberfläche sofort einsatzbereit. Durch die systembedingte höhere Schichtstärke ergibt sich eine gute Beständigkeit gegen mechanische Beanspruchungen.

Alle unsere Beschläge können in den Standard-RAL-Farben und auf Wunsch auch in anderen RAL-Farben pulverbeschichtet werden.

Messing

Messingbeschläge werden im Schmiede- bzw. Gießverfahren hergestellt. Eine genau definierte Kupfer- Zink-Legierung gewährleistet die hohe Qualität.

Unbehandelte Messingoberflächen neigen rasch zur Bildung einer Patina, weshalb wir standardmäßig unsere Messingbeschläge in

der Ausführung „Messing hochglanzpoliert und einbrennlackiert“ mit der Katalogbezeichnung „MS“ anbieten. Wir müssen aber darauf hinweisen, dass vor allem im Außenbereich durch Witterungseinflüsse und mechanische Beschädigungen die Lackschicht beschädigt werden kann. Deshalb bieten wir alternativ auch die Oberflächenausführung „Messing hochglanzpoliert unlackiert“ an (MN), die vor allem bei Anwendung im Freien eine vielfach gewollte Patina bildet oder „Messing zirkonitrid beschichtet“ (PV), die unter allen Verhältnissen fast unverwundlich ist.

Bei der Ausführung Messing hochglanzpoliert unlackiert (MN) wird die Oberfläche bei der Auslieferung mit einem Anlaufschutz versehen. Dieser ist einem Klarlack ähnlich, jedoch wieder leicht ablösbar. Dafür befeuchten Sie einen weichen Lappen mit Lösungsmittel und wischen den Beschlag ab, damit keine Versiegelungsreste zurückbleiben. Der Beschlag kann nun eine gleichmäßige Patina bilden.

PVD-Hartstoffbeschichtungen

Bei unseren Beschlägen aus Messing poliert (MS) und Edelstahl poliert (EP) bieten wir Ihnen die Möglichkeit einer PVD-Hartstoffbeschichtung an.

In einem magnetfeldunterstützten Kathodenzerstäubungsverfahren werden extrem haftfeste Schichten aufgetragen, die besonders widerstandsfähig gegen Korrosion und Oxydation sind.

Die Ausführungen Messing zirkonitrid beschichtet (PV) und Edelstahl PVD-

messingfärbig beschichtet (EM) sind solche höchst abriebfeste Hartstoffbeschichtungen, welche durch ihre UV- und Korrosionsbeständigkeit vor allem für den Außenbereich geeignet sind.

Edelstahl

Edelstahl ist als Werkstoff aufgrund seiner Korrosionsbeständigkeit hervorragend für Türbeschläge und Fensteroliven, sowohl im Innen- als auch im Außenbereich, geeignet.

Edelstahlbeschläge eignen sich besonders für alle stark begangene Türen, wie sie in öffentlichen Gebäuden, Krankenhäusern, Schulen, Kindergärten oder Sportstätten zu finden sind. Selbst im härtesten Dauereinsatz reibt sich der Werkstoff kaum ab und zeigt auch keine Spuren von mechanischen Beschädigungen wie Kratzern und Stoßbelastungen.

Durch die Legierungsbestandteile Nickel und Chrom sind Beschläge aus Edelstahl sehr pflegeleicht. Für WG-Beschläge wird ein Chrom-Nickel-Stahl mit einer Materialqualität nach DIN 17 440, Werkstoff Nr. 1.4301 für Drücker, Schilder und Rosetten eingesetzt.

Beschläge für Tore

Möchten Sie Beschläge für Türblätter verwenden, welche in ihren Größen und Anforderungen die Richtlinien der ÖNORMEN B5330 und B3850 überschreiten und somit in den Bereich «Tore» bzw. Sonderkonstruktionen von Türen fallen, bitten wir Sie, eine Rücksprache mit unserer technischen Beratung zu halten.

Wartungsvorschriften

Unsere Beschläge sind generell wartungsfrei.

Wir empfehlen nach ca. 4–6 Wochen bzw. vor Bauübergabe die Befestigungsschrauben der Beschläge, sowie die Drückerbefestigungsschrauben zu kontrollieren bzw. nachzuziehen. Sie können damit etwaiges Schwinden der Türblätter (bei Holztüren) bzw. Montagetoleranzen oder Verspannungen (Lockerungen) kompensieren.

Ebenso empfehlen wir, ein- bis zweimal pro Jahr den festen Sitz der Schrauben zu kontrollieren, bzw. diese - wenn nötig - nachzuziehen.

Pflegehinweis

Zur Pflege unserer Beschläge empfehlen wir nur milde Reinigungsmittel (z.B. Seifenlauge) zu verwenden. Es sollen auf keinen Fall «aggressive Reiniger» oder Scheuermittel bzw. Lösungsmittel oder Verdünnungen genommen werden.

Weiters empfehlen wir, alle Befestigungsschrauben sowie die Drückerbefestigungsschrauben regelmäßig zu überprüfen und bei Bedarf nachzuziehen.

Garantie

Unter der Voraussetzung einer ordnungsgemäßen Montage sowie des bestimmungsgemäßen Gebrauchs garantieren wir die einwandfreie Funktion unserer Beschläge. Bei jeglicher Änderung, unsachgemäßer Montage oder Behandlung der gelieferten Produkte erlischt der Garantieanspruch.

Bitte beachten Sie, dass Türdrücker nicht als Haltegriffe oder Türpuffer verwendet werden sollten.

Weitere Garantiebestimmungen finden Sie im Anhang.

Montage

Eine exakte Montage ist nur bei Verwendung unserer Bohrlehren gewährleistet (siehe Zubehörprogramm). Die Vorteile:

- exakte Montage
- volle Garantie
- kurze Anschlagzeit

Präzise Bohrlöcher geben den Stützansätzen und damit dem ganzen Beschlag festen Halt. Die Montage ist schneller und damit auch billiger. Bohrlehren werden in einem Kunststoffkoffer geliefert und sind zur besseren Unterscheidung farbig pulverbeschichtet.

Bitte beachten Sie auch die Anweisungen in unserer Montageanleitung.



Diese Tabellen dienen zur Richtungsbestimmung von Schlössern und Türbeschlägen.

Sollte eine Rechts/Links-Angabe erforderlich sein, wird bei den jeweiligen Produkten im Katalog extra darauf hingewiesen. Geben Sie dann bitte die Aufgehrichtungen der Tür (z.B. rechts auswärts) an und nicht die Richtung, in die die Drücker montiert werden sollen.

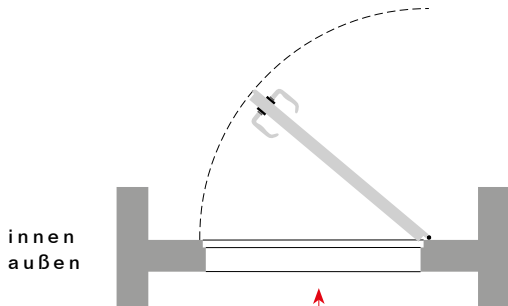

Türe links einwärts

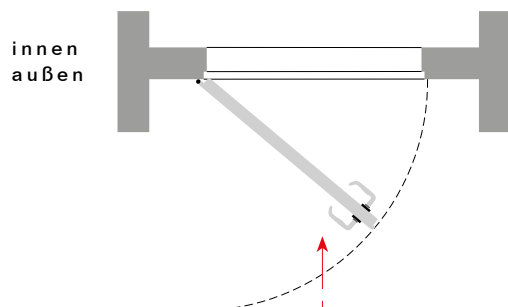

Türe links auswärts

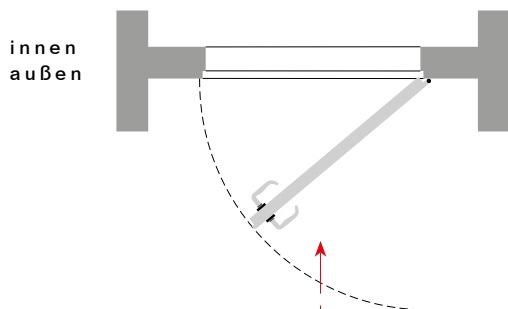

Türe rechts auswärts

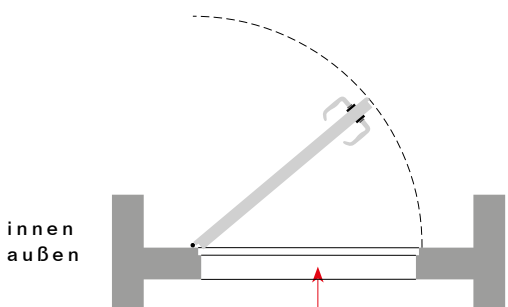

Türe rechts einwärts

Richtungsbestimmung bei Halbgarnituren

links = linkszeigend



rechts = rechtszeigend



Richtungsbestimmung bei Breitschild-WC-Garnituren

rechts

links

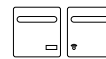

Türe links einwärts – DIN Links

	ÖNORM	DIN	CH-NORM
Schloss	links	links	rechts
Drückergarnitur	links	links	links
Wechselgarnitur	links	links	links
Drückerpaar	links	links	links
Lochteil	links	links	links
Stiftteil	rechts	rechts	rechts

Türe links auswärts – DIN links

	ÖNORM	DIN	CH-NORM
Schloss	links	links	rechts
Drückergarnitur	rechts	rechts	rechts
Wechselgarnitur	rechts	rechts	rechts
Drückerpaar	rechts	rechts	rechts
Lochteil	rechts	rechts	rechts
Stiftteil	links	links	links

Türe rechts auswärts – DIN rechts

	ÖNORM	DIN	CH-NORM
Schloss	rechts	rechts	links
Drückergarnitur	links	links	links
Wechselgarnitur	links	links	links
Drückerpaar	links	links	links
Lochteil	links	links	links
Stiftteil	rechts	rechts	rechts

Türe rechts einwärts – DIN rechts

	ÖNORM	DIN	CH-NORM
Schloss	rechts	rechts	links
Drückergarnitur	rechts	rechts	rechts
Wechselgarnitur	rechts	rechts	rechts
Drückerpaar	rechts	rechts	rechts
Lochteil	rechts	rechts	rechts
Stiftteil	links	links	links

Pictogramme

	Grundmaterial Aluminium
	Grundmaterial Edelstahl
	Grundmaterial Messing
	GEOS-Kugellager (K)
	WG4-Metallgleitlager (M)
	D6P-Kunststoffgleitlager (P)
	Feuerhemmend nach ÖNORM B 3859
	Feuerhemmend nach DIN 18273 FS
	Für Fluchttüren gemäß EN 179 geeignet
	Als sperrbare Halbolive lieferbar – Serie SP
	Federunterstützung für Drücker
	Edelstahl-Objektlager für Messingbeschläge

Ausführungen

PO	= Aluminium hochglanzpoliert
F1	= Aluminium silber eloxiert satiniert
F2	= Aluminium neusilber eloxiert
PB	= Aluminium pulverbeschichtet
MS	= Messing hochglanzpoliert einbrennlackiert
MN	= Messing hochglanzpoliert unlackiert
PV	= Messing zirkonnitrid beschichtet
CR	= Messing verchromt
CS	= Messing verchromt satiniert
EP	= Edelstahl hochglanzpoliert
ES	= Edelstahl satiniert
VZ	= silberfarben verzinkt und passiviert
Elo-VZ	= elektrolytisch verzinkt
NL	= Niro-Look
Ni	= vernickelt
EA	= Edelstahl aluminiumfärbig
EM	= Edelstahl messingfärbig PV-beschichtet

Weitere hilfreiche Kürzel

Beschläge

H	= Halbolive ohne Stützansätze
HA	= Halbolive mit Stützansätzen
SP	= Halbolive mit Sperrteil SP
FH	= feuerhemmend
BL	= ohne Lochung (blind)
BB	= mit Buntbartlochung
PZ	= mit Profilzylinderlochung
PZW	= Wechselgarnitur mit Profilzylinderlochung

Schlösser

K	= Kurbelfalle (Schlösser 300 und 400)
K	= Kegelbolzen K (MVS 900)
S	= Spitzbolzen S (MVS 900)
G	= geräuschgedämpfte Falle
LA	= links auswärts
LE	= links einwärts
RA	= rechts auswärts
RE	= rechts einwärts
B	= bombiert
F	= mit Fallenabstellung
V	= verstellbare Ausführung
T	= Türfänger

Beispiel für eine Artikelbezeichnung

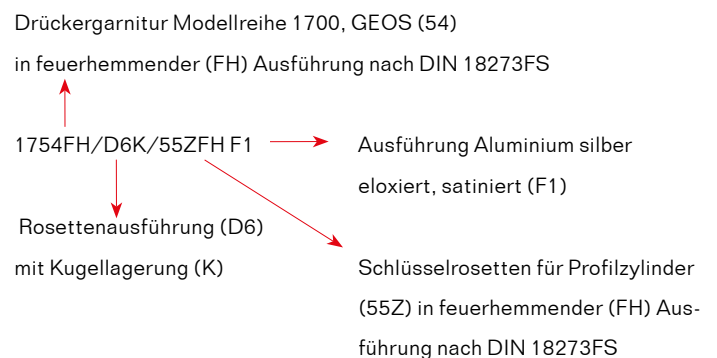



ÖNORM EN 179 und ÖNORM EN 1125 für Notausgangs- und Panikverschlüsse

Seit dem 1. April 2003 sind in Österreich beide Normen für Verschlusssysteme in Flucht- und Rettungswegen in Kraft. Wurden früher vorwiegend Notausgangsverschlüsse eingesetzt und diese fälschlich als Panikverschlüsse bezeichnet, so wird in den beiden neuen Normen zwischen Notausgangs- und Panikverschlüssen unterschieden. Es gibt:

- Notausgangsverschlüsse, die in der ÖNORM EN 179 geregelt sind und
- Panikverschlüsse, die in der ÖNORM EN 1125 geregelt sind.

Beide Normen regeln jedoch nur die Anforderungen und Prüfungen der jeweiligen Verschlusssysteme, sowie deren CE-Kennzeichnung und geben keine Auskunft über die Beschaffenheit des Fluchtweges und der damit verbundenen Türen. Diese Anforderungen sind jeweils von der Behörde festzule-

gen, die auch bestimmen muss, welches der beiden Systeme anzuwenden ist. Im Zweifelsfalle raten wir dazu, immer Beschläge nach der EN 1125 auszuschreiben.

Eine gemeinsame Prüfung und Zertifizierung von Schloss und Beschlag ist erforderlich, um sicherzustellen, dass die Bedienkräfte erreicht werden. Es muss in den Unterlagen der Hersteller die Zusammengehörigkeit der Teile eindeutig erkennbar sein, z.B. durch Zahlencode oder ähnlichem.

Grundsätzlich gilt: Panikverschlüsse können als Notausgangsverschlüsse verwendet werden, Notausgangsverschlüsse sind hingegen nicht als Panikverschlüsse geeignet!

Die Verschraubung der Beschlagselemente ist durchgehend auszuführen.

Das Montagezubehör wie Befestigungsschrauben und Drücker-Stifte sind Bestandteile der Verschlusseinheit und daher auch Bestandteil der Prüfung.

ÖNORM EN 179 Einsatzbereich »Notausgang«

Notausgangsverschlüsse nach EN 179 sind bestimmt für Fluchttüren in Gebäuden, die in der Regel keinem öffentlichen Publikumsverkehr unterliegen und deren Besucher die Funktion der Fluchttüren kennen.

Beschläge:

- Bedienungselemente – Drücker oder Stoßplatten. Das freie Drückerende muss zur Oberfläche des Türblattes zeigen um Verletzungen zu vermeiden.
- Drücker- oder Wechselgarnituren.

Außenseite EN 179

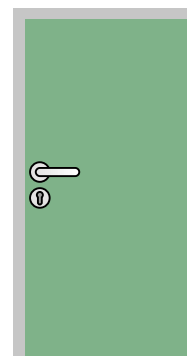

Innenseite EN 179

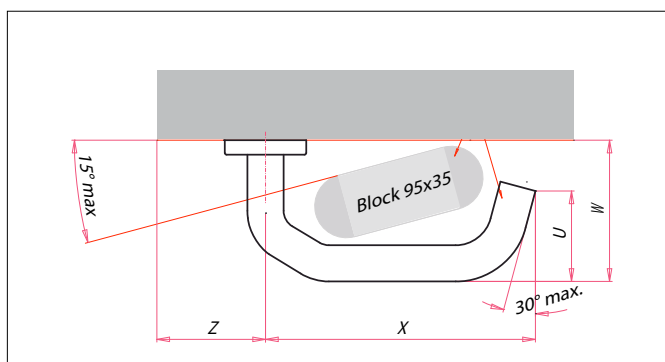
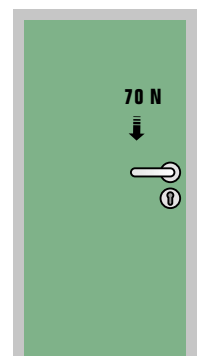

Notausgangsverschluss Typ A

Notausgangsverschluss Typ A

(aus EN 179 Ausgabe April 2008)

U zum Türblatt zeigendes Drückerende	(> 40 mm)
W maximaler Überstand	(<100 mm)
X Mindestlänge	(>120 mm)
Z Abstand von der Stirnkante der Tür	(<150 mm)

**GEOS
WG4**

Objektbeschläge

Geeignete
Drückermodelle

 Für Fluchttüren EN 179



Modell 1554
Seite 20-25, 86



Modell 1754
Seite 32-37, 88



Modell 2254
Seite 44-49, 90



Modell 2354
Seite 50-55, 91



Modell 2554N
Seite 62-67, 93



Modell 4654
Seite 68-73, 94



Objektbeschläge

Spezial

Für Strahlenschutz Türen

Barrierefreies Bauen

GRUNDMANN 

Einsatzgebiet

»Strahlenschutz Türen«

Die ÖNORM S 5210 regelt die Anforderungen an Strahlenschutz Türen. Auf Grund der eingearbeiteten Bleiplatten muss ein Schloss mit zwei Nüssen und zwei Zylinderdurchbrüchen eingesetzt werden. Dafür sind nur GEOS-Halbgarnituren mit Kugellagerung geeignet, welche am Türblatt versetzt und jeweils einseitig montiert werden. Diese Anordnung von Schloss und Beschlag verhindert bei richtiger Montage den Strahlendurchgang durch das Türblatt. Da durch das Türblatt weder durchgebohrt noch durchgeschraubt werden darf, kommen GEOS-Drückerhalbgarnituren mit einem Wechselspreizstift 248 bzw. 249 zum Einsatz.

Die einseitige Verschraubung an der Falzseite des Türblattes gestaltet sich meist problematisch (oft stehen nur 5 – 6 mm Holzstärke zur Verfügung). Wir bieten Ihnen daher bei Rosettengarnituren eine spezielle Verschraubung mit einer Gegenplatte inklusive integrierter M4-Verschraubung an. Die genaue Anordnung der Drückerhalbgarnituren entnehmen Sie bitte der Skizze. (Voraussetzung: Das Schloss ist zur Aufnahme der Stützsätze $\varnothing 8\text{mm}$ geeignet.)

Einsatzgebiet

»Barrierefreies Bauen«

In der ÖNORM B 1600 und ÖNORM B 1601 wird barrierefreies Bauen geregelt. Für Menschen mit besonderen Bedürfnissen, Kinder oder Personen mit einer kurzzeitigen Behinderung (z.B gebrochener Fuß) stellt das Öffnen von Türen oft schon ein schwer überwindbares Hindernis dar.

Deshalb bieten wir Beschläge für Personen mit einem Handicap an. Eine spezielle WC-Lösung steht ebenfalls zur Verfügung.

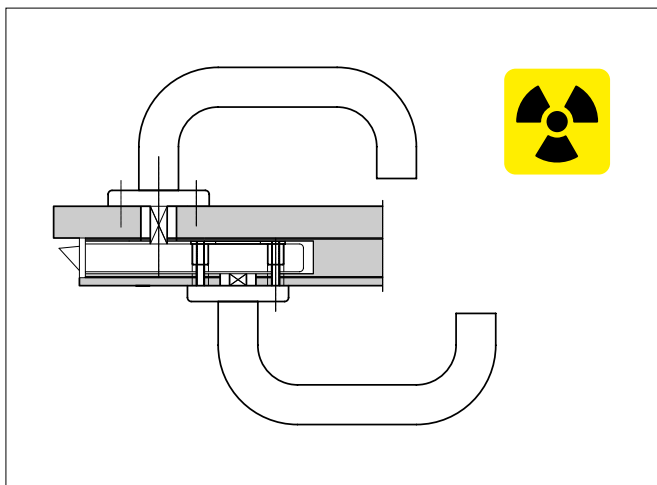

GEOS-Sonderschloss mit zwei Nüssen und zwei Zylinderdurchbrüchen

Geprüfte Qualität

Zertifikate



Zertifikate für

normkonforme GEOS-Drücker-garnituren mit GEOS-Kugellager und WG4-Metallgleitlager in Kombination mit zertifizierten Notausgangsverschlüssen folgender Hersteller:



Rundrosettendesign
zur Auswahl

Kantig \varnothing 55 mm
Abgerundet \varnothing 50 mm

Rundrosette kantig \varnothing 55 mm

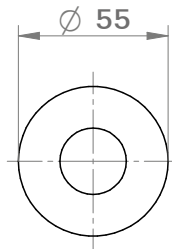
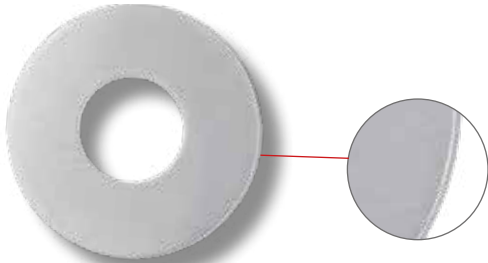

Rundrosette abgerundet \varnothing 50 mm

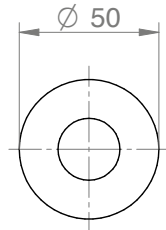
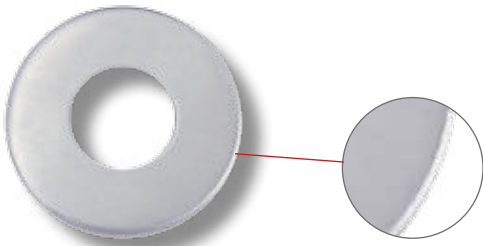

LAGERUNGEN ZUR AUSWAHL (\varnothing 55 mm):



D75M
Metallgleitlager



D75MH
Metallgleitlager mit Hochhaltefeder



D75K
Kugellager

LAGERUNGEN ZUR AUSWAHL (\varnothing 50 mm):



D70M
Metallgleitlager



D70MH
Metallgleitlager mit Hochhaltefeder



D6K
Kugellager

Ausführungen:

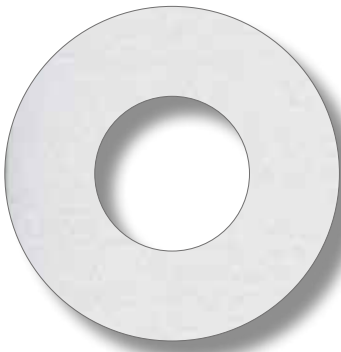

F1

Aluminium silber eloxiert satiniert

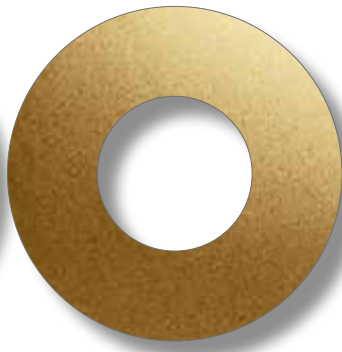

MS

Messing hoglanzpoliert einbrennlackiert

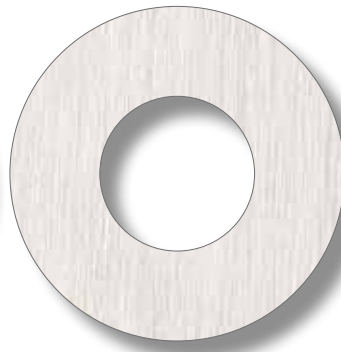

ES

Edelstahl satiniert

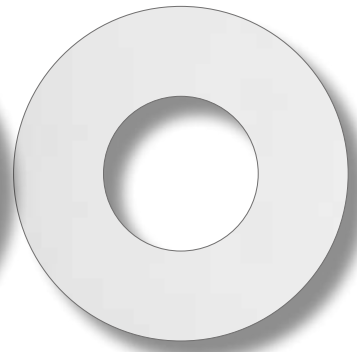

EP

Edelstahl hochglanzpoliert

Pulverbeschichtet (PB):



PB RAL9004HR

schwarz matt



PB RAL9011

graphitschwarz glänzend

Schloss & Beschlag
aus einer Hand

Gute Argumente für
geprüfte Markenqualität
aus Österreich

GRUNDMANN 

GEOS und WG4 bieten ein
breites Sortiment an
Schildern und Drückerdesigns
aus Edelstahl, Aluminium
und Messing.



ÖNORM B3859 DIN 18273FS



GEOS-Objektschlösser der Serie
400 ergänzen das Programm.
Sie zeichnen sich ebenfalls durch
hohe Belastbarkeit aus.

GEOS bietet Beschläge-
Sonderlösungen für Krankenhäuser
und Menschen mit besonderen
Bedürfnissen

GEOS bietet Zusatzprodukte
wie Türpuffer und Fenster-
beschläge mit 90°-Rasterung.

Drückerdesign
zur Auswahl

Für EN 1906 Klasse 4
(GEOS und **WG4**)
und Klasse 3 (D6P)

GRUNDMANN  



Modell **1554**

S. 20-25 GEOS/**WG4**, S. 86 Standardrosette
S. 88 D6P



Modell **1654**

S. 26-31 GEOS/**WG4**, S. 87 Standardrosette



Modell **1754**

S. 32-37 GEOS/**WG4**, S. 88 Standardrosette,
S. 96 D6P



Modell **2154**

S. 38-43 GEOS/**WG4**, S. 89 Standardrosette

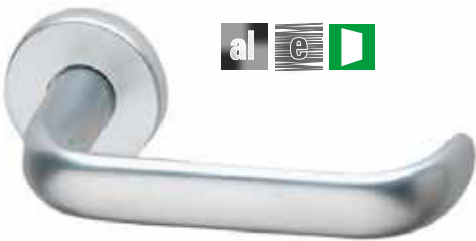

Modell **2254**

S. 44-49 GEOS/**WG4**, S. 90 Standardrosette



Modell **2354**

S. 50-55 GEOS/**WG4**, S. 91 Standardrosette,
S. 97 D6P

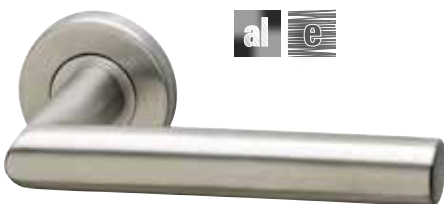

Modell **2554**

S. 56-61 GEOS/**WG4**, S. 92 Standardrosette,
S. 98 D6P

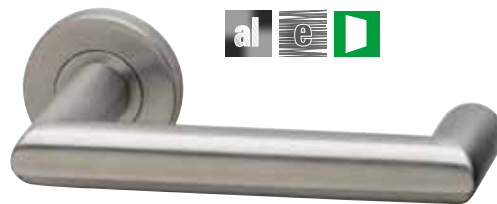

Modell **2554N**

S. 62-67 GEOS/**WG4**, S. 93 Standardrosette,
S. 99 D6P



Modell **4654**
S. 68-73 GEOS/**WG4**



Modell **17154**
S. 74 GEOS 17

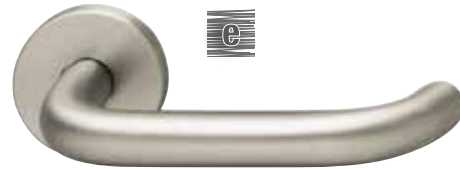

Modell **17254**
S. 75 GEOS 17





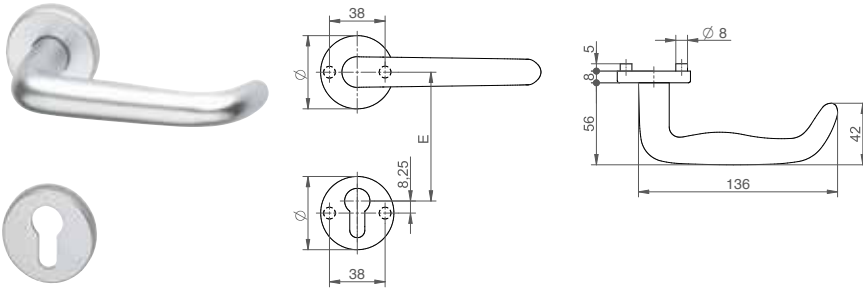

Modell **17354**
S. 76 GEOS 17



Passende Fensterbeschläge sind für alle Modelle (außer Modell 4654) im gleichen Design und Material erhältlich!







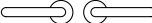





1. Bitte die gewünschte Lagerung (z. B. D75M-K) hier ergänzen.



Modell 1554 Drückergrt. mit Drückerrosette	
	1554/...-K/.../40/8,5
	1554/...FH-K/.../40/8,5 
	1554FH/...FH-K/.../40/9 





2. Bitte die gewünschte Ausführung (z. B. ES) ergänzen.





Modell 1554 Drückergrt. mit Schlüsselrosette	
 	1554/.../55-K/.../40/8,5





Modell 1554 Drückergrt. für Profilzylinder	
	1554/.../55Z-K/.../40/8,5
	1554/.../55ZFH-K/.../40/8,5 
	1554FH/.../55ZFH-K/.../40/9 

Modell 1554 Wechselgrt. für Profilzylinder	
	1554/3054/.../55Z-K/.../40/8,5
	1554/3054/.../55ZFH-K/.../40/8,5 
	1554FH/3054/.../55ZFH-K/.../40/9 

Modell 1554 Drückergrt. für Bad und WC mit R/W-Anzeige	
 	1554/.../86G-K/.../40/8,5



Modell 1554 Drückergrt. mit Stahleinlage für Profilzylinder	
	geteilte Schlossnuss, für Gehflügel, inkl. Schrauben, mit Stift 247V/D9/N9 
	1554FHA/.../55ZFH-K/.../40/9  

Modell 1554 Drückergrt. mit Stahleinlage, normale Schlossnuss, Türblatt durchgebohrt, Panik-Gegenkasten, für Standflügel, inkl. Schrauben, mit Stift 241V/9 	
	1554FHB/.../82FH-K/.../40/9  

Modell 1554 Drückergrt. mit Stahleinlage normale Schlossnuss, Türblatt nicht durchgebohrt, Panik-Gegenkasten, für Standflügel, inkl. Schrauben, inkl. Stift 249V/D9/N9 	
	1554FHC/...FH-K/.../40/9  

Drücker fest-drehbar gelagert auf einer Metallunterkonstruktion mit wartungsfreiem Messingleit- oder Kugellager, Rosette kantig

LAGERUNGEN ZUR AUSWAHL:

-  **WG4 | D75M**
Metallgleitlager
-  **WG4 | D75MH**
Metallgleitlager mit Hochhaltefeder
-  **GEOS | D75K**
Kugellager

Materialien/Ausführungen zur Auswahl:

-  Aluminium pulverbeschichtet
-  Edelstahl poliert
-  Edelstahl satiniert

NORMEN

Benutzungskategorie
Klasse 4 / 7
ÖNORM EN 1906
Info Seite 6

Ausschreibungstext:

GEOS-Drückergarnitur für **Holztüren/Standardgarnituren** (oder Wechselgarnitur) mit **Rundrosetten** mit **Kugellager** oder **WG4 Metallgleitlager**. Drücker zugfest-drehbar gelagert; lockerungsgesicherte, stufenlos einstellbare Drückerverbindung mit Vollvierkantstift. Rosetten mit verdeckt liegender Verschraubung, gerichtet für Profilzylindereinbau (oder Schlüsselloch oder mit Rot/Weiß-Anzeige und Notöffner), z.B. Edelstahl satiniert:

GEOS 1554/D75M/55-K/ES



Schildstärke 8 mm

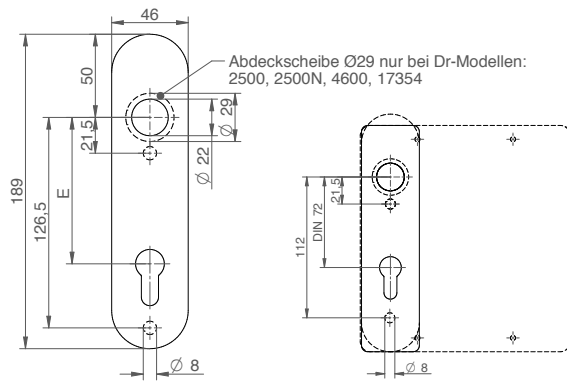

1. Bitte die gewünschte Lagerung (z. B. D51M) hier ergänzen.

Drücker fest-drehbar gelagert auf einer Metallunterkonstruktion mit wartungsfreiem Messinggleit- oder Kugellager

Lagerungen zur Auswahl:

- D51M
Metallgleitlager
- D51K
Kugellager

Modell 1554 | Drückergrt. mit Kurzschild

	1554/.../42/.../40/8,5	
	1554/.../42FH/.../40/8,5	
	1554FH/.../42FH/.../40/9	

2. Bitte die gewünschte Ausführung (z. B. F1) hier ergänzen.

Materialien/Ausführungen zur Auswahl:

- F1 Aluminium silber eloxiert satiniert
- PB Aluminium pulverbeschichtet
- EP Edelstahl poliert
- ES Edelstahl satiniert

Modell 1554 | Drückergrt. mit Kurzschild für Schlüsselloch

	1554/.../62/.../40/8,5	
--	------------------------	--

Modell 1554 | Drückergrt. mit Kurzschild für Profilzylinder

	1554/.../62Z/.../40/8,5	
	1554/.../62ZFH/.../40/8,5	
	1554FH/.../62ZFH/.../40/9	

Modell 1554 | Wechselgrt. mit Kurzschild für Profilzylinder

	1554/3054/.../62Z/.../40/8,5	
	1554/3054/.../62ZFH/.../40/8,5	
	1554FH/3054/.../62ZFH/.../40/9	

Modell 1554 | Drückergrt. für Bad und WC mit R/W-Anzeige

	1554/.../46/.../40/8,5	
--	------------------------	--

NORMEN

Benutzungskategorie
Klasse 4 / 7
ÖNORM EN 1906
Info Seite 6

Modell 1554 | Drückergrt. mit Stahleinlage für Profilzylinder
geteilte Schlossnuss, für Gehflügel, inkl. Schrauben, ohne Stift, Stifte optional mit Aufpreis: 247V/D9/N9

	1554FHA/.../62ZFH/.../40/9		
--	----------------------------	--	--

Modell 1554 | Drückergrt. mit Stahleinlage, normale Schlossnuss, Türblatt durchgebohrt, Panik-Gegenkasten, für Standflügel, inkl. Schrauben, ohne Stift, Stifte optional mit Aufpreis: 241V/9

	1554FHB/.../42UFH/.../40/9		
--	----------------------------	--	--

Modell 1554 | Drückergrt. mit Stahleinlage normale Schlossnuss, Türblatt nicht durchgebohrt, Panik-Gegenkasten, für Standflügel, inkl. Schrauben, ohne Stift, Stifte optional mit Aufpreis: 249V/D9/N9

	1554FHC/.../42FH/.../40/9		
--	---------------------------	--	--

Ausschreibungstext:

GEOS-Drückergarnitur für **Holz Türen/Standardgarnituren** (oder Wechselgarnitur) mit **Kurzschildern** mit **Kugellager** oder WG4 **Metallgleitlager**. Drücker zugfest-drehbar gelagert; lockerungsgesicherte, stufenlos einstellbare Drückerverbindung mit Vollvierkantstift. Schilder mit verdeckt liegender Verschraubung, gerichtet für Profilzylindereinbau (oder Schlüsselloch oder mit Rot/Weiß-Anzeige und Notöffner), z.B. Edelstahl satiniert:

GEOS 1554/D51M/62Z/ES



Schildstärke 8 mm

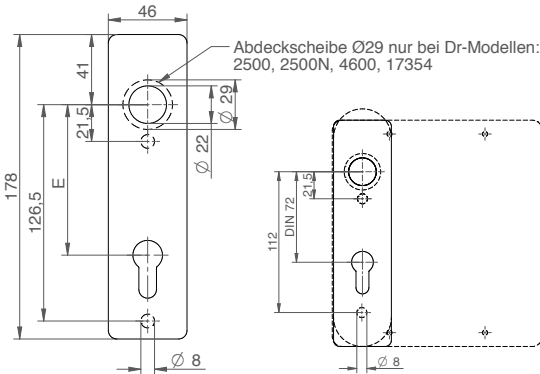

1. Bitte die gewünschte Lagerung (z. B. D52M) hier ergänzen.

Drücker fest-drehbar gelagert auf einer Metallunterkonstruktion mit wartungsfreiem Messingleit- oder Kugellager

Lagerungen zur Auswahl:

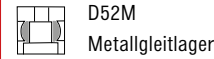

D52M
Metallgleitlager



D52K
Kugellager

Modell 1554 | Drückergrt. mit Kurzschild





1554/.../42/.../40/8,5

1554/.../42FH/.../40/8,5 

1554FH/.../42FH/.../40/9 

2. Bitte die gewünschte Ausführung (z. B. F1) hier ergänzen.

Materialien/Ausführungen zur Auswahl:

-  F1 Aluminium silber eloxiert satiniert
-  PB Aluminium pulverbeschichtet
-  EP Edelstahl poliert
-  ES Edelstahl satiniert

Modell 1554 | Drückergrt. mit Kurzschild für Schlüsselloch

1554/.../62/.../40/8,5

Modell 1554 | Drückergrt. mit Kurzschild für Profilzylinder

1554/.../62Z/.../40/8,5

1554/.../62ZFH/.../40/8,5 

1554FH/.../62ZFH/.../40/9 

Modell 1554 | Wechselgrt. mit Kurzschild für Profilzylinder

1554/3054/.../62Z/.../40/8,5

1554/3054/.../62ZFH/.../40/8,5 

1554FH/3054/.../62ZFH/.../40/9 

Modell 1554 | Drückergrt. für Bad und WC mit R/W-Anzeige

1554/.../46/.../40/8,5

NORMEN

Benutzungskategorie
Klasse 4 / 7
ÖNORM EN 1906
Info Seite 6

Modell 1554 | Drückergrt. mit Stahleinlage für Profilzylinder

geteilte Schlossnuss, für Gehflügel, inkl. Schrauben, ohne Stift,
Stifte optional mit Aufpreis: 247V/D9/N9 

1554FHA/.../62ZFH/.../40/9 

Modell 1554 | Drückergrt. mit Stahleinlage, normale Schlossnuss, Türblatt durchgebohrt, Panik-Gegenkasten, für Standflügel, inkl. Schrauben, ohne Stift, Stifte optional mit Aufpreis: 241V/9 

1554FHB/.../42UFH/.../40/9 

Modell 1554 | Drückergrt. mit Stahleinlage normale Schlossnuss, Türblatt nicht durchgebohrt, Panik-Gegenkasten, für Standflügel, inkl. Schrauben, ohne Stift, Stifte optional mit Aufpreis: 249V/D9/N9 

1554FHC/.../42FH/.../40/9 

Ausschreibungstext:

GEOS-Drückergarnitur für **Holztüren/Standardgarnituren** (oder Wechselgarnitur) mit **Kurzschildern mit Kugellager** oder WG4 **Metallgleitlager**. Drücker zugfest-drehbar gelagert; lockerungsgesicherte, stufenlos einstellbare Drückerverbindung mit Vollvierkantstift. Schilder mit verdeckt liegender Verschraubung, gerichtet für Profilzylinder-einbau (oder Schlüsselloch oder mit Rot/Weiß-Anzeige und Notöffner), z.B. Edelstahl satiniert:
GEOS 1554/D52M/62Z/ES

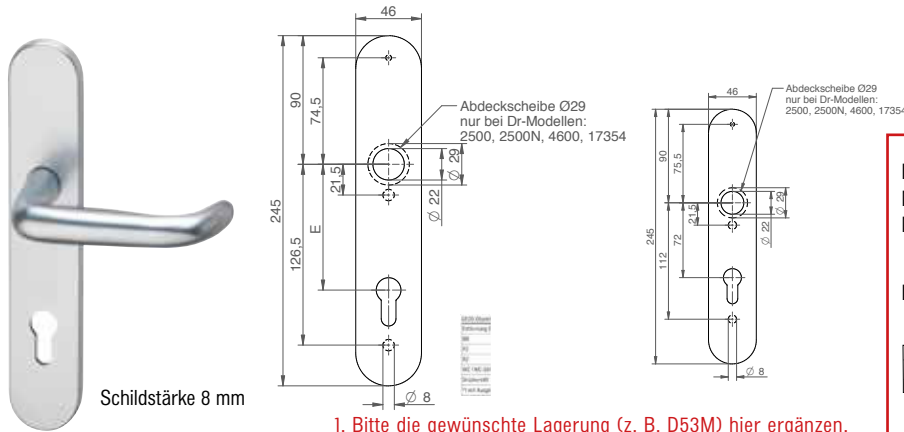

Schildstärke 8 mm

1. Bitte die gewünschte Lagerung (z. B. D53M) hier ergänzen.

Drücker fest-drehbar gelagert auf einer Metallunterkonstruktion mit wartungsfreiem Messingleit- oder Kugellager

Lagerungen zur Auswahl:

- D53M Metallgleitlager
- D53K Kugellager

Modell 1554 | Drückergrt. mit Langschild

- 1554/.../42/.../40/8,5
- 1554/.../42FH/.../40/8,5
- 1554FH/.../42FH/.../40/9

2. Bitte die gewünschte Ausführung (z. B. F1) hier ergänzen.

Modell 1554 | Drückergrt. mit Langschild für Schlüsselloch

- 1554/.../62/.../40/8,5

Modell 1554 | Drückergrt. mit Langschild für Profilzylinder

- 1554/.../62Z/.../40/8,5
- 1554/.../62ZFH/.../40/8,5
- 1554FH/.../62ZFH/.../40/9

Modell 1554 | Wechselgrt. mit Langschild für Profilzylinder

- 1554/3054/.../62Z/.../40/8,5
- 1554/3054/.../62ZFH/.../40/8,5
- 1554FH/3054/.../62ZFH/.../40/9

Modell 1554 | Drückergrt. für Bad und WC mit R/W-Anzeige

- 1554/.../46/.../40/8,5

Materialien/Ausführungen zur Auswahl:

- F1 Aluminium silber eloxiert satiniert
- PB Aluminium pulverbeschichtet
- EP Edelstahl poliert
- ES Edelstahl satiniert

NORMEN

Benutzungskategorie
Klasse 4 / 7
ÖNORM EN 1906

Modell 1554 | Drückergrt. mit Stahleinlage für Profilzylinder
geteilte Schlossnuss, für Gehflügel, inkl. Schrauben, ohne Stift,
Stifte optional mit Aufpreis: 247V/D9/N9

- 1554FHA/.../62ZFH/.../40/9

Modell 1554 | Drückergrt. mit Stahleinlage, normale Schlossnuss, Türblatt durchgebohrt, Panik-Gegenkasten, für Standflügel, inkl. Schrauben, ohne Stift, Stifte optional mit Aufpreis: 241V/9

- 1554FHB/.../42UFH/.../40/9

Modell 1554 | Drückergrt. mit Stahleinlage normale Schlossnuss, Türblatt nicht durchgebohrt, Panik-Gegenkasten, für Standflügel, inkl. Schrauben, ohne Stift, Stifte optional mit Aufpreis: 249V/D9/N9

- 1554FHC/.../42FH/.../40/9

Ausschreibungstext:

GEOS-Drückergarnitur für **Holztüren/Standardgarnituren** (oder Wechselgarnitur) mit **Langschildern mit Kugellager** oder WG4 **Metallgleitlager**. Drücker zugfest-drehbar gelagert; lockerungsgesicherte, stufenlos einstellbare Drückerverbindung mit Vollvierkantstift. Schilder mit verdeckt liegender Verschraubung, gerichtet für Profilzylinder-einbau (oder Schlüsselloch oder mit Rot-/Weiß-Anzeige und Notöffner), z.B. Edelstahl satiniert:

GEOS 1554/D53M/62Z/ES

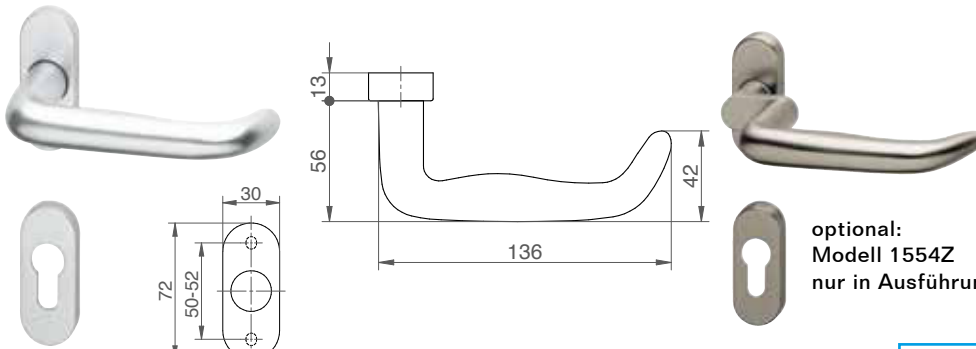

optional:
Modell 1554Z
nur in Ausführung ES

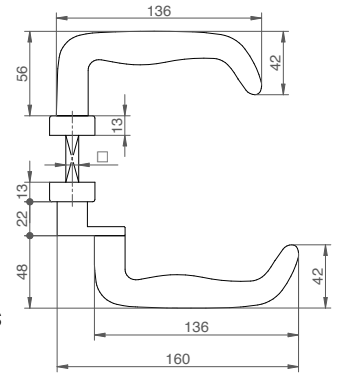

Höhe Druckerrosette 13 mm,
Höhe Zylinderrosette 8 mm

Bitte die gewünschte Ausführung (z. B. F1) hier ergänzen.

Drücker fest-drehbar gelagert auf einer Metallunterkonstruktion, Metallgleitlager mit Hochhaltefeder.

Materialien/Ausführungen zur Auswahl:

-  **F1** Aluminium silber eloxiert satiniert
-  **PB** Aluminium pulverbeschichtet
-  **EP** Edelstahl poliert
-  **ES** Edelstahl satiniert

Modell 1554 | Drückerggrt. mit Schmalrosette

1554/D8MH/.../40/8,5

1554FH/D8MHFH/.../40/9 



Modell 1554 | mit Schmalrosette für Profilzylinder

1554/D8MH/55Z/.../40/8,5

1554FH/D8MH/55ZFH/.../40/9 



Modell 1554 | Wechselgrt. mit Schmalrosette für PZ

1554/3054M/D8MH/55Z/.../40/8,5



1554FH/3054M/D8MH/55ZFH/.../40/9  

Modell 1554 | Drückerggrt. mit Stahleinlage für Profilzylinder



geteilte Schlossnuss, für Gehflügel, inkl. Schrauben, ohne Stift,
Stifte optional mit Aufpreis: 247V/D9/N9 

1554FHA/D8MH/55ZFH/.../40/9  

Modell 1554 | Drückerggrt. mit Stahleinlage, normale Schlossnuss, Türblatt durchgebohrt, Panik-Gegenkasten, für Standflügel, inkl. Schrauben, ohne Stift, Stifte optional mit Aufpreis: 241V/9 

1554FHB/D8MH/42UFH/.../40/9  

Modell 1554 | Drückerggrt. mit Stahleinlage normale Schlossnuss, Türblatt nicht durchgebohrt, Panik-Gegenkasten, für Standflügel, inkl. Schrauben, ohne Stift, Stifte optional mit Aufpreis: 249V/D9/N9 

1554FHC/D8MHFH/.../40/9  

NORMEN

Benutzungskategorie
Klasse 4 / 7
ÖNORM EN 1906

GEOS-Drückergarnitur für **Rohrrahmentüren** (oder Wechselgarnitur) mit **Schmalrosetten** mit **federunterstütztem Drücker** mit **Metallgleitlager**. Drücker zugfest-drehbar gelagert; lockerungsgesicherte, stufenlos einstellbare Drückerverb. mit Vollvierkantstift. Rosetten mit verdeckt liegender Verschraubung, gerichtet für PZ-Einbau, z.B. Edelstahl satiniert:

GEOS 1554/D8MH/55Z/ES

1504HA | Halbolive mit 90°-Rasterung, mit Stützansätze, inkl. Stift 7x35mm

Artikelnummer/Ausführung	EAN-Code
1504HA F1 35MM	9001933285923
1504HA PB 35MM	
1504HA EP 35MM	9001933285909
1504HA ES 35MM	9001933285916

Ausführung ohne Stützansätze, z. B. 1504H, ist ebenfalls erhältlich.





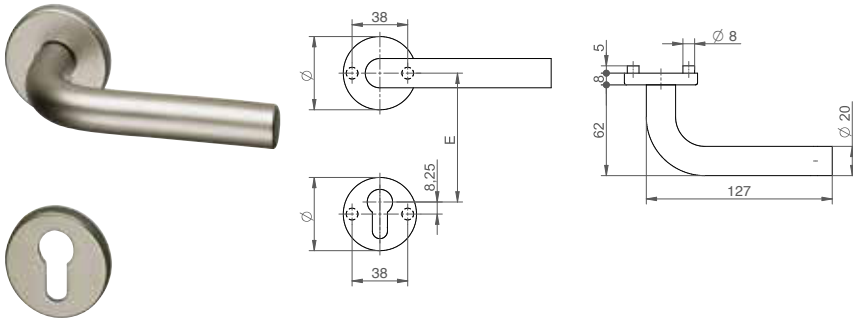

**GEOS
classic**



Fensterbeschlag











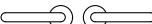

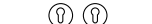
1. Bitte die gewünschte Lagerung (z. B. D75M-K) hier ergänzen.



Modell 1654 Drückergrt. mit Drückerrosette	
	1654/...-K/.../40/8,5
	1654/...FH-K/.../40/8,5 
	1654FH/...FH-K/.../40/9 

2. Bitte die gewünschte Ausführung (z. B. ES) ergänzen.

Modell 1654 Drückergrt. mit Schlüsselrosette	
 	1654/.../55-K/.../40/8,5



Modell 1654 Drückergrt. für Profilzylinder	
 	1654/.../55Z-K/.../40/8,5
	1654/.../55ZFH-K/.../40/8,5 
	1654FH/.../55ZFH-K/.../40/9 

Modell 1654 Wechselgrt. für Profilzylinder	
	1654/3054/.../55Z-K/.../40/8,5
	1654/3054/.../55ZFH-K/.../40/8,5 
	1654FH/3054/.../55ZFH-K/.../40/9 



Modell 1654 Drückergrt. für Bad und WC mit R/W-Anzeige	
 	1654/.../86G-K/.../40/8,5

Drücker fest-drehbar gelagert auf einer Metallunterkonstruktion mit wartungsfreiem Messingleit- oder Kugellager, Rosette kantig

LAGERUNGEN ZUR AUSWAHL:

-  D75M
Metallgleitlager
-  D75MH
Metallgleitlager mit Hochhaltefeder
-  D75K
Kugellager

Materialien/Ausführungen zur Auswahl:

-  Aluminium pulverbeschichtet
-  Edelstahl poliert
-  Edelstahl satiniert

NORMEN

Benutzungskategorie
Klasse 4 / 7
ÖNORM EN 1906
Info Seite 6

Ausschreibungstext:

GEOS-Drückergarnitur für **Holztüren/Standardgarnituren** (oder Wechselgarnitur) mit **Rundrosetten** mit **Kugellager** oder WG4 **Metallgleitlager**. Drücker zugfest-drehbar gelagert; lockerungsgesicherte, stufenlos einstellbare Drückerverbindung mit Vollvierkantstift. Rosetten mit verdeckt liegender Verschraubung, gerichtet für Profilzylindereinbau (oder Schlüsselloch oder mit Rot/Weiß-Anzeige und Notöffner), z.B. Edelstahl satiniert:

GEOS 1654/D75M/55-K/ES

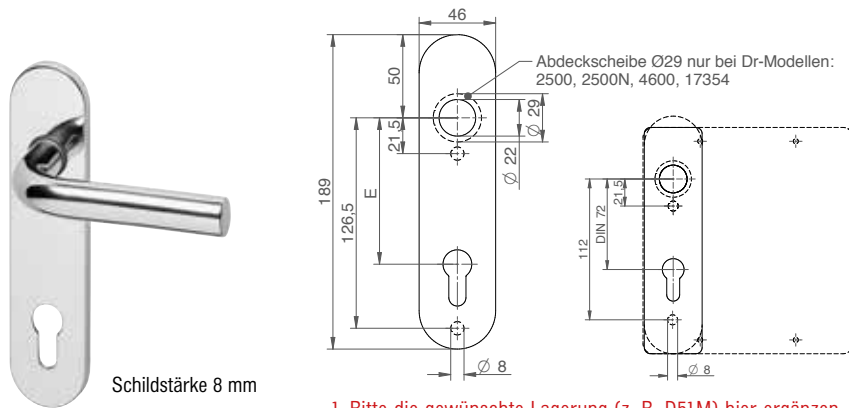

Schildstärke 8 mm

1. Bitte die gewünschte Lagerung (z. B. D51M) hier ergänzen.

Drücker fest-drehbar gelagert auf einer Metallunterkonstruktion mit wartungsfreiem Messinggleit- oder Kugellager

Lagerungen zur Auswahl:

- D51M Metallgleitlager
- D51K Kugellager

Modell 1654 | Drückergrt. mit Kurzschild

- 1654/.../42/.../40/8,5
- 1654/.../42FH/.../40/8,5
- 1654FH/.../42FH/.../40/9

2. Bitte die gewünschte Ausführung (z. B. F1) hier ergänzen.

Materialien/Ausführungen zur Auswahl:

- F1 Aluminium silber eloxiert satiniert
- PB Aluminium pulverbeschichtet
- EP Edelstahl poliert
- ES Edelstahl satiniert

Modell 1654 | Drückergrt. mit Kurzschild für Schlüsselloch

- 1654/.../62/.../40/8,5

Modell 1654 | Drückergrt. mit Kurzschild für Profilzylinder

- 1654/.../62Z/.../40/8,5
- 1654/.../62ZFH/.../40/8,5
- 1654FH/.../62ZFH/.../40/9

Modell 1654 | Wechselgrt. mit Kurzschild für Profilzylinder

- 1654/3054/.../62Z/.../40/8,5
- 1654/3054/.../62ZFH/.../40/8,5
- 1654FH/3054/.../62ZFH/.../40/9

Modell 1654 | Drückergrt. für Bad und WC mit R/W-Anzeige

- 1654/.../46/.../40/8,5

NORMEN

Benutzungskategorie
Klasse 4 / 7
ÖNORM EN 1906
Info Seite 6

Ausschreibungstext:

GEOS-Drückergarnitur für **Holztüren/Standardgarnituren** (oder Wechselgarnitur) mit **Kurzschildern** mit **Kugellager** oder WG4 **Metallgleitlager**. Drücker zugfest-drehbar gelagert; lockerungsgesicherte, stufenlos einstellbare Drückerverbindung mit Vollvierkantstift. Schilder mit verdeckt liegender Verschraubung, gerichtet für Profilzylindereinsatz (oder Schlüsselloch oder mit Rot/Weiß-Anzeige und Notöffner), z.B. Edelstahl satiniert:

GEOS 1654/D51M/62Z/ES

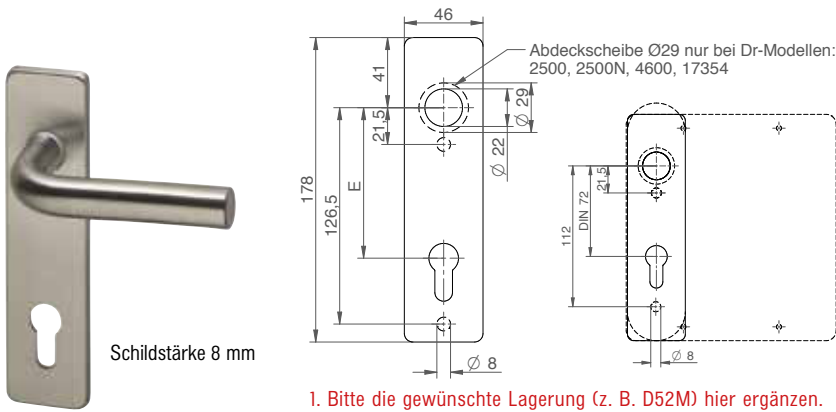

Schildstärke 8 mm



1. Bitte die gewünschte Lagerung (z. B. D52M) hier ergänzen.

Drücker fest-drehbar gelagert auf einer Metallunterkonstruktion mit wartungsfreiem Messingleit- oder Kugellager

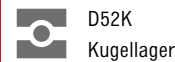
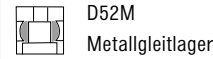
Lagerungen zur Auswahl:



Modell 1654 | Drückergrt. mit Kurzschild

1654/.../42/.../40/8,5	
1654/.../42FH/.../40/8,5	
1654FH/.../42FH/.../40/9	



2. Bitte die gewünschte Ausführung (z. B. F1) hier ergänzen.

Materialien/Ausführungen zur Auswahl:



Modell 1654 | Drückergrt. mit Kurzschild für Schlüsselloch

1654/.../62/.../40/8,5	
------------------------	--

Modell 1654 | Drückergrt. mit Kurzschild für Profilzylinder

1654/.../62Z/.../40/8,5	
1654/.../62ZFH/.../40/8,5	
1654FH/.../62ZFH/.../40/9	

Modell 1654 | Wechselgrt. mit Kurzschild für Profilzylinder

1654/3054/.../62Z/.../40/8,5	
1654/3054/.../62ZFH/.../40/8,5	
1654FH/3054/.../62ZFH/.../40/9	

Modell 1654 | Drückergrt. für Bad und WC mit R/W-Anzeige

1654/.../46/.../40/8,5	
------------------------	--

- F1** Aluminium silber eloxiert satiniert
- PB** Aluminium pulverbeschichtet
- EP** Edelstahl poliert
- ES** Edelstahl satiniert

NORMEN

Benutzungskategorie
Klasse 4 / 7
ÖNORM EN 1906
Info Seite 6

Ausschreibungstext:

GEOS-Drückergarnitur für **Holztüren/Standardgarnituren** (oder Wechselgarnitur) mit **Kurzschildern** mit **Kugellager** oder WG4 **Metallgleitlager**. Drücker zugfest-drehbar gelagert; lockerungsgesicherte, stufenlos einstellbare Drückerverbindung mit Vollvierkantstift. Schilder mit verdeckt liegender Verschraubung, gerichtet für Profilzylindereinbau (oder Schlüsselloch oder mit Rot/Weiß-Anzeige und Notöffner), z.B. Edelstahl satiniert:

GEOS 1654/D52M/62Z/ES

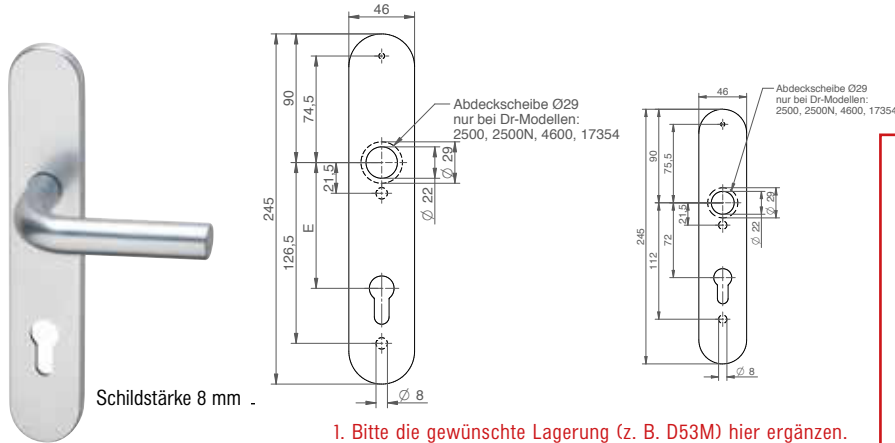



Schildstärke 8 mm

1. Bitte die gewünschte Lagerung (z. B. D53M) hier ergänzen.

Drücker fest-drehbar gelagert auf einer Metallunterkonstruktion mit wartungsfreiem Messingleit- oder Kugellager

Lagerungen zur Auswahl:

 D53M
Metallgleitlager

 D53K
Kugellager

Modell 1654 | Drückergrt. mit Langschild

1654/.../42/.../40/8,5

1654/.../42FH/.../40/8,5 

1654FH/.../42FH/.../40/9 

2. Bitte die gewünschte Ausführung (z. B. F1) hier ergänzen.

Materialien/Ausführungen zur Auswahl:

-  **F1** Aluminium silber eloxiert satiniert
-  **PB** Aluminium pulverbeschichtet
-  **EP** Edelstahl poliert
-  **ES** Edelstahl satiniert

Modell 1654 | Drückergrt. mit Langschild für Schlüsselloch

1654/.../62/.../40/8,5

Modell 1654 | Drückergrt. mit Langschild für Profilzylinder

1654/.../62Z/.../40/8,5

1654/.../62ZF/.../40/8,5 

1654FH/.../62ZF/.../40/9 

Modell 1654 | Wechselgrt. mit Langschild für Profilzylinder

1654/3054/.../62Z/.../40/8,5

1654/3054/.../62ZF/.../40/8,5 

1654FH/3054/.../62ZF/.../40/9 

Modell 1654 | Drückergrt. für Bad und WC mit R/W-Anzeige

1654/.../46/.../40/8,5

NORMEN

Benutzungskategorie
Klasse 4 / 7
ÖNORM EN 1906
Info Seite 6

Ausschreibungstext:

GEOS-Drückergarnitur für **Holztüren/Standardgarnituren** (oder Wechselgarnitur) mit **Langschildern** mit **Kugellager** oder **WG4 Metallgleitlager**. Drücker zugfest-drehbar gelagert; lockerungsgesicherte, stufenlos einstellbare Drückerverbindung mit Vollvierkantstift. Schilder mit verdeckt liegender Verschraubung, gerichtet für Profilzylindereinbau (oder Schlüsselloch oder mit Rot/Weiß-Anzeige und Notöffner), z.B. Edelstahl satiniert:

GEOS 1654/D53M/62Z/ES

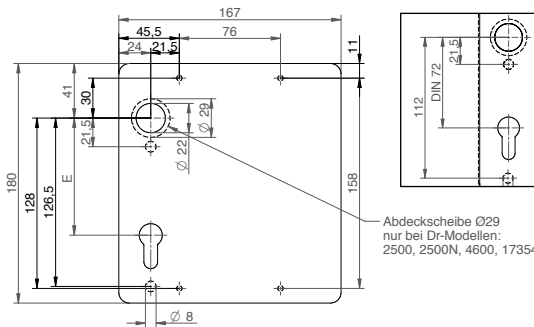

Abdeckscheibe Ø29
nur bei Dr-Modellen:
2500, 2500N, 4600, 17354

Drücker fest-drehbar gelagert auf einer Metallunterkonstruktion mit wartungsfreiem Messingleit- oder Kugellager

Lagerungen zur Auswahl:

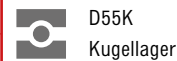
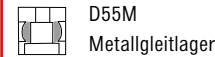

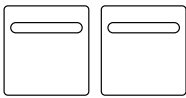

1. Bitte die gewünschte Lagerung (z. B. D55K) hier ergänzen.

Modell 1654 | Drückergrt. mit Breitschild



1654/.../42/.../40/8,5

1654/.../42FH/.../40/8,5 

1654FH/.../42FH/.../40/9 

2. Bitte die gewünschte Ausführung (z. B. F1) hier ergänzen.

Materialien/Ausführungen zur Auswahl:

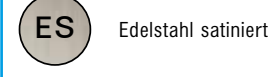
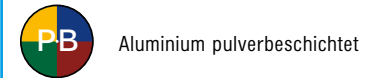
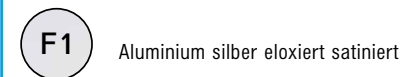

Modell 1654 | Drückergrt. mit Breitschild für Schlüsselloch

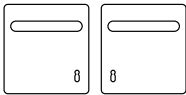

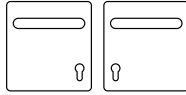

1654/.../62/.../40/8,5

Modell 1654 | Drückergrt. mit Breitschild für Profilzylinder



1654/.../62Z/.../40/8,5

1654/.../62ZFH/.../40/8,5 

1654FH/.../62ZFH/.../40/9 

Modell 1654 | Wechselgrt. mit Breitschild für Profilzylinder

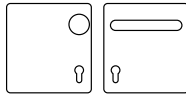

1654/3054/.../62Z/.../40/8,5

1654/3054/.../62ZFH/.../40/8,5 

1654FH/3054/.../62ZFH/.../40/9 

Modell 1654 | Drückergrt. für Bad und WC mit R/W-Anzeige

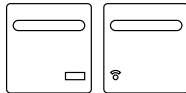

1654/.../46/.../40/8,5

NORMEN

Benutzungskategorie
Klasse 4 / 7
ÖNORM EN 1906
Info Seite 6





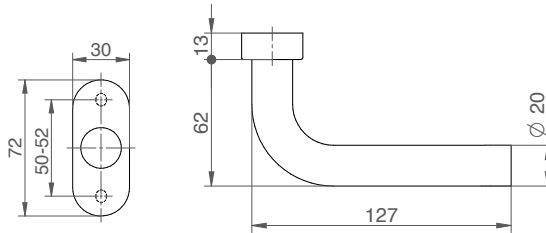

Ausschreibungstext:

GEOS-Drückergarnitur für **Holztüren/Standardgarnituren** (oder Wechselgarnitur) mit **Breitschildern** mit **Kugellager** oder WG4 **Metallgleitlager**. Drücker zugfest-drehbar gelagert; lockerungsgesicherte, stufenlos einstellbare Drückerverbindung mit Vollvierkantstift. Schilder mit verdeckt liegender Verschraubung, gerichtet für Profilzylindereinbau (oder Schlüsselloch oder mit Rot/Weiß-Anzeige und Notöffner), z.B. Edelstahl satiniert:

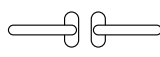
GEOS 1654/D55M/62Z/ES

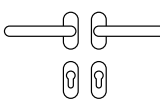

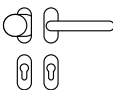
Bitte die gewünschte Ausführung (z. B. F1) hier ergänzen.

	Modell 1654 Drückergrt. mit Schmalrosette 1654/D8MH/.../40/8,5 1654FH/D8MHFH/.../40/9 
	Modell 1654 mit Schmalrosette für Profilzylinder 1654/D8MH/55Z/.../40/8,5 1654FH/D8MHFH/55ZF/.../40/9 
	Modell 1654 Wechselgrt. mit Schmalrosette für PZ 1654/3054M/D8MH/55Z/.../40/8,5 1654FH/3054M/D8MH/55ZF/.../40/9 

Drücker fest-drehbar gelagert auf einer Metallunterkonstruktion, Metallgleitlager mit Hochhaltefeder.

Materialien/Ausführungen zur Auswahl:

-  F1 Aluminium silber eloxiert satiniert
-  PB Aluminium pulverbeschichtet
-  EP Edelstahl poliert
-  ES Edelstahl satiniert

NORMEN

Benutzungskategorie
Klasse 4 / 7
ÖNORM EN 1906

Ausschreibungstext:

GEOS-Drückergarnitur für **Rohrrahmentüren** (oder Wechselgarnitur) mit **Schmalrosetten** und **federunterstütztem Drücker** mit **Metallgleitlager**. Drücker zugfest-drehbar gelagert; lockerungsgesicherte, stufenlos einstellbare Drückerverb. mit Vollvierkantstift. Rosetten mit verdeckt liegender Verschraubung, gerichtet für PZ-Einbau, z.B. Edelstahl satiniert:

GEOS 1654/D8MH/55Z/ES

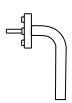

	1604HA Halbolive mit 90°-Rasterung, mit Stützansätze, inkl. Stift 7x35mm	
	Artikelnummer/Ausführung	EAN-Code
	1604HA F1 35MM	9001933000199
	1604HA PB 35MM	
	1604HA EP 35MM	9001933004869
	1604HA ES 35MM	9001933004876

Ausführung ohne Stützansätze, z. B. 1604H, ist ebenfalls erhältlich.

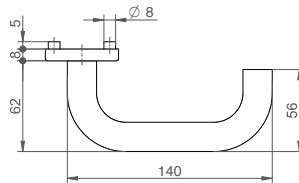
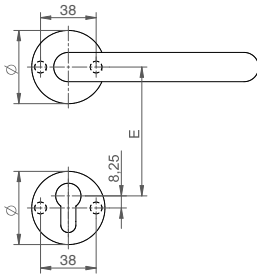













1. Bitte die gewünschte Lagerung (z. B. D75M-K) hier ergänzen.



	Modell 1754 Drückergrt. mit Drückerrosette
	1754/...-K/.../40/8,5
	1754/...FH-K/.../40/8,5 
	1754FH/...FH-K/.../40/9 





2. Bitte die gewünschte Ausführung (z. B. ES) ergänzen.





	Modell 1754 Drückergrt. mit Schlüsselrosette
	1754/.../55-K/.../40/8,5





	Modell 1754 Drückergrt. für Profilzylinder
	1754/.../55Z-K/.../40/8,5
	1754/.../55ZFH-K/.../40/8,5 
	1754FH/.../55ZFH-K/.../40/9 

	Modell 1754 Wechselgrt. für Profilzylinder
	1754/3054/.../55Z-K/.../40/8,5
	1754/3054/.../55ZFH-K/.../40/8,5 
	1754FH/3054/.../55ZFH-K/.../40/9 

	Modell 1754 Drückergrt. für Bad und WC mit R/W-Anzeige
	1754/.../86G-K/.../40/8,5



	Modell 1754 Drückergrt. mit Stahleinlage für Profilzylinder
	geteilte Schlossnuss, für Gehflügel, inkl. Schrauben, mit Stift 247V/D9/N9 
	1754FHA/.../55ZFH-K/.../40/9  

	Modell 1754 Drückergrt. mit Stahleinlage, normale Schloss-
	nuss, Türblatt durchgebohrt, Panik-Gegenkasten, für Standflügel, inkl. Schrauben, mit Stift 241V/9 
	1754FHB/.../82FH-K/.../40/9  

	Modell 1754 Drückergrt. mit Stahleinlage normale Schloss-
	nuss, Türblatt nicht durchgebohrt, Panik-Gegenkasten, für Standflü- gel, inkl. Schrauben, inkl. Stift 249V/D9/N9 
	1754FHC/...FH-K/.../40/9  

Drücker fest-drehbar gelagert auf einer Metallunterkonstruktion mit wartungsfreiem Messingleit- oder Kugellager, Rosette kantig

LAGERUNGEN ZUR AUSWAHL:

-  D75M
Metallgleitlager
-  D75MH
Metallgleitlager mit Hochhaltefeder
-  D75K
Kugellager

Materialien/Ausführungen zur Auswahl:

-  Aluminium pulverbeschichtet
-  Edelstahl poliert
-  Edelstahl satiniert

NORMEN

Benutzungskategorie
Klasse 4 / 7
ÖNORM EN 1906
Info Seite 6

Ausschreibungstext:

GEOS-Drückergarnitur für **Holztüren/Standardgarnituren** (oder Wechselgarnitur) mit **Rundrosetten** mit **Kugellager** oder WG4 **Metallgleitlager**. Drücker zugfest-drehbar gelagert; lockerungsgesicherte, stufenlos einstellbare Drückerverbindung mit Vollvierkantstift. Rosetten mit verdeckt liegender Verschraubung, gerichtet für Profilzylindereinbau (oder Schlüsselloch oder mit Rot-/Weiß-Anzeige und Notöffner), z.B. Edelstahl satiniert:

GEOS 1754/D75M/55-K/ES

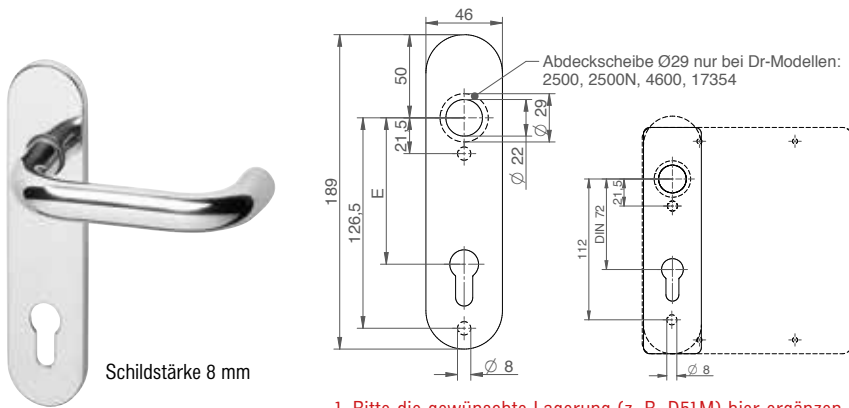

Drücker fest-drehbar gelagert auf einer Metallunterkonstruktion mit wartungsfreiem Messinggleit- oder Kugellager

Lagerungen zur Auswahl:

- D51M Metallgleitlager
- D51K Kugellager

Modell 1754 | Drückergrt. mit Kurzschild

1754/.../42/.../40/8,5

1754/.../42FH/.../40/8,5

1754FH/.../42FH/.../40/9

1. Bitte die gewünschte Lagerung (z. B. D51M) hier ergänzen.

2. Bitte die gewünschte Ausführung (z. B. F1) hier ergänzen.

Modell 1754 | Drückergrt. mit Kurzschild für Schlüsselloch

1754/.../62/.../40/8,5

Modell 1754 | Drückergrt. mit Kurzschild für Profilzylinder

1754/.../62Z/.../40/8,5

1754/.../62ZFH/.../40/8,5

1754FH/.../62ZFH/.../40/9

Modell 1754 | Wechselgrt. mit Kurzschild für Profilzylinder

1754/3054/.../62Z/.../40/8,5

1754/3054/.../62ZFH/.../40/8,5

1754FH/3054/.../62ZFH/.../40/9

Modell 1754 | Drückergrt. für Bad und WC mit R/W-Anzeige

1754/.../46/.../40/8,5

Modell 1754 | Drückergrt. mit Stahleinlage für Profilzylinder

geteilte Schlossnuss, für Gehflügel, inkl. Schrauben, ohne Stift, Stifte optional mit Aufpreis: 247V/D9/N9

1754FHA/.../62ZFH/.../40/9

Modell 1754 | Drückergrt. mit Stahleinlage, normale Schlossnuss, Türblatt durchgebohrt, Panik-Gegenkasten, für Standflügel, inkl. Schrauben, ohne Stift, Stifte optional mit Aufpreis: 241V/9

1754FHB/.../42UFH/.../40/9

Modell 1754 | Drückergrt. mit Stahleinlage normale Schlossnuss, Türblatt nicht durchgebohrt, Panik-Gegenkasten, für Standflügel, inkl. Schrauben, ohne Stift, Stifte optional mit Aufpreis: 249V/D9/N9

1754FHC/.../42FH/.../40/9

Materialien/Ausführungen zur Auswahl:

- F1 Aluminium silber eloxiert satiniert
- PB Aluminium pulverbeschichtet
- EP Edelstahl poliert
- ES Edelstahl satiniert

NORMEN

Benutzungskategorie Klasse 4 / 7
ÖNORM EN 1906
Info Seite 6

Ausschreibungstext:

GEOS-Drückergarnitur für **Holz Türen/Standardgarnituren** (oder Wechselgarnitur) mit **Kurzschildern** mit **Kugellager** oder **WG4 Metallgleitlager**. Drücker zugfest-drehbar gelagert; lockerrungsgesicherte, stufenlos einstellbare Drückerverbindung mit Vollvierkantstift. Schilder mit verdeckt liegender Verschraubung, gerichtet für Profilzylindereinbau (oder Schlüsselloch oder mit Rot/Weiß-Anzeige und Notöffner), z.B. Edelstahl satiniert:

GEOS 1754/D51M/62Z/ES



Schildstärke 8 mm

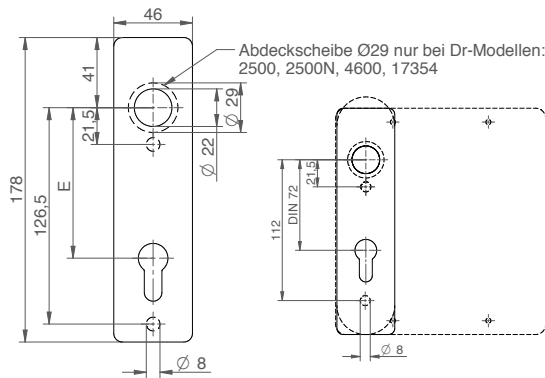

1. Bitte die gewünschte Lagerung (z. B. D52M) hier ergänzen.

Drücker fest-drehbar gelagert auf einer Metallunterkonstruktion mit wartungsfreiem Messinggleit- oder Kugellager

Lagerungen zur Auswahl:

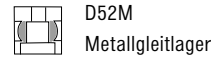

D52M
Metallgleitlager



D52K
Kugellager

Modell 1754 | Drückergrt. mit Kurzschild

1754/.../42/.../40/8,5

1754/.../42FH/.../40/8,5

1754FH/.../42FH/.../40/9

2. Bitte die gewünschte Ausführung (z. B. F1) hier ergänzen.

Materialien/Ausführungen zur Auswahl:



F1 Aluminium silber eloxiert satiniert



PB Aluminium pulverbeschichtet



EP Edelstahl poliert



ES Edelstahl satiniert

Modell 1754 | Drückergrt. mit Kurzschild für Schlüsselloch

1754/.../62/.../40/8,5

Modell 1754 | Drückergrt. mit Kurzschild für Profilzylinder

1754/.../62Z/.../40/8,5

1754/.../62ZFH/.../40/8,5

1754FH/.../62ZFH/.../40/9

Modell 1754 | Wechselgrt. mit Kurzschild für Profilzylinder

1754/3054/.../62Z/.../40/8,5

1754/3054/.../62ZFH/.../40/8,5

1754FH/3054/.../62ZFH/.../40/9

Modell 1754 | Drückergrt. für Bad und WC mit R/W-Anzeige

1754/.../46/.../40/8,5

NORMEN

Benutzungskategorie
Klasse 4 / 7
ÖNORM EN 1906
Info Seite 6

Modell 1754 | Drückergrt. mit Stahleinlage für Profilzylinder

geteilte Schlossnuss, für Gehflügel, inkl. Schrauben, ohne Stift,
Stifte optional mit Aufpreis: 247V/D9/N9

1754FHA/.../62ZFH/.../40/9

Modell 1754 | Drückergrt. mit Stahleinlage, normale Schlossnuss, Türblatt durchgebohrt, Panik-Gegenkasten, für Standflügel, inkl. Schrauben, ohne Stift, Stifte optional mit Aufpreis: 241V/9

1754FHB/.../42UFH/.../40/9

Modell 1754 | Drückergrt. mit Stahleinlage normale Schlossnuss, Türblatt nicht durchgebohrt, Panik-Gegenkasten, für Standflügel, inkl. Schrauben, ohne Stift, Stifte optional mit Aufpreis: 249V/D9/N9

1754FHC/.../42FH/.../40/9

Ausschreibungstext:

GEOS-Drückergarnitur für **Holztüren/Standardgarnituren** (oder Wechselgarnitur) mit **Kurzschildern** mit **Kugellager** oder WG4 **Metallgleitlager**. Drücker zugfest-drehbar gelagert; lockerungsgesicherte, stufenlos einstellbare Drückerverbindung mit Vollvierkantstift. Schilder mit verdeckt liegender Verschraubung, gerichtet für Profilzylindereinbau (oder Schlüsselloch oder mit Rot/Weiß-Anzeige und Notöffner), z.B. Edelstahl satiniert:

GEOS 1754/D52M/62Z/ES



Schildstärke 8 mm

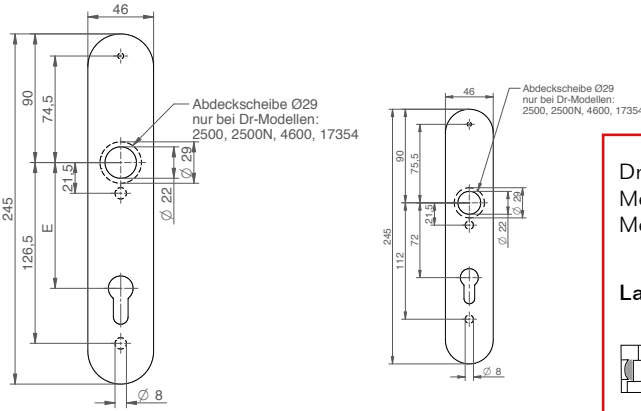

1. Bitte die gewünschte Lagerung (z. B. D53M) hier ergänzen.

Drücker fest-drehbar gelagert auf einer Metallunterkonstruktion mit wartungsfreiem Messingleit- oder Kugellager

Lagerungen zur Auswahl:



D53M
Metallgleitlager



D53K
Kugellager

Modell 1754 | Drückergrt. mit Langschild

1754/.../42/.../40/8,5	
1754/.../42FH/.../40/8,5	
1754FH/.../42FH/.../40/9	

2. Bitte die gewünschte Ausführung (z. B. F1) hier ergänzen.

Materialien/Ausführungen zur Auswahl:



F1 Aluminium silber eloxiert satiniert



PB Aluminium pulverbeschichtet



EP Edelstahl poliert



ES Edelstahl satiniert

Modell 1754 | Drückergrt. mit Langschild für Schlüsselloch

1754/.../62/.../40/8,5	
------------------------	--

Modell 1754 | Drückergrt. mit Langschild für Profilzylinder

1754/.../62Z/.../40/8,5	
1754/.../62ZFH/.../40/8,5	
1754FH/.../62ZFH/.../40/9	

Modell 1754 | Wechselgrt. mit Langschild für Profilzylinder

1754/3054/.../62Z/.../40/8,5	
1754/3054/.../62ZFH/.../40/8,5	
1754FH/3054/.../62ZFH/.../40/9	

Modell 1754 | Drückergrt. für Bad und WC mit R/W-Anzeige

1754/.../46/.../40/8,5	
------------------------	--

NORMEN

Benutzungskategorie
Klasse 4 / 7
ÖNORM EN 1906

Modell 1754 | Drückergrt. mit Stahleinlage für Profilzylinder
geteilte Schlossnuss, für Gehflügel, inkl. Schrauben, ohne Stift, Stifte optional mit Aufpreis: 247V/D9/N9

1754FHA/.../62ZFH/.../40/9	
----------------------------	--

Modell 1754 | Drückergrt. mit Stahleinlage, normale Schlossnuss, Türblatt durchgebohrt, Panik-Gegenkasten, für Standflügel, inkl. Schrauben, ohne Stift, Stifte optional mit Aufpreis: 241V/9

1754FHB/.../42UFH/.../40/9	
----------------------------	--

Modell 1754 | Drückergrt. mit Stahleinlage normale Schlossnuss, Türblatt nicht durchgebohrt, Panik-Gegenkasten, für Standflügel, inkl. Schrauben, ohne Stift, Stifte optional mit Aufpreis: 249V/D9/N9

1754FHC/.../42FH/.../40/9	
---------------------------	--

Ausschreibungstext:

GEOS-Drückergarnitur für **Holztüren/Standardgarnituren** (oder Wechselgarnitur) mit **Langschildern mit Kugellager** oder WG4 **Metallgleitlager**. Drücker zugfest-drehbar gelagert; lockerungsgesicherte, stufenlos einstellbare Drückerverbindung mit Vollvierkantstift. Schilder mit verdeckt liegender Verschraubung, gerichtet für Profilzylinder-einbau (oder Schlüsselloch oder mit Rot/Weiß-Anzeige und Notöffner), z.B. Edelstahl satiniert:

GEOS 1754/D53M/62Z/ES

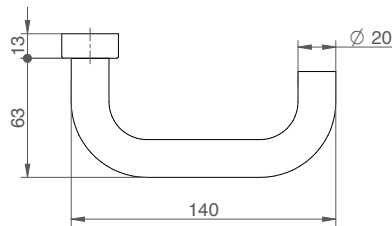





optional:
Modell 1754Z
nur in Ausführung ES



Bitte die gewünschte Ausführung (z. B. F1) hier ergänzen.



Drücker fest-drehbar gelagert auf einer Metallunterkonstruktion, Metallgleitlager mit Hochhaltefeder.



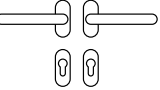

Materialien/Ausführungen zur Auswahl:

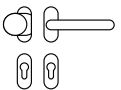

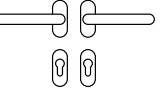

-  F1 Aluminium silber eloxiert satiniert
-  PB Aluminium pulverbeschichtet
-  ES Edelstahl satiniert





 **Modell 1754 | Drückergrt. mit Schmalrosette**
 1754/D8MH/.../40/8,5
 1754FH/D8MHFH/.../40/9 

 **Modell 1754 | mit Schmalrosette für Profilylinder**
 1754/D8MH/55Z/.../40/8,5
 1754FH/D8MH/55ZF/.../40/9 

 **Modell 1754 | Wechselgrt. mit Schmalrosette für PZ**
 1754/3054M/D8MH/55Z/.../40/8,5
 1754FH/3054M/D8MH/55ZF/.../40/9  

 **Modell 1754 | Drückergrt. mit Stahleinlage für Profilylinder**
 geteilte Schlossnuss, für Gehflügel, inkl. Schrauben, ohne Stift,
 Stifte optional mit Aufpreis: 247V/D9/N9 
 1754FHA/D8MH/55ZF/.../40/9  

 **Modell 1754 | Drückergrt. mit Stahleinlage, normale Schlossnuss, Türblatt durchgebohrt, Panik-Gegenkasten, für Standflügel, inkl. Schrauben, ohne Stift, Stifte optional mit Aufpreis: 241V/9 
 1754FHB/D8MH/42UFH/.../40/9  **

 **Modell 1754 | Drückergrt. mit Stahleinlage normale Schlossnuss, Türblatt nicht durchgebohrt, Panik-Gegenkasten, für Standflügel, inkl. Schrauben, ohne Stift, Stifte optional mit Aufpreis: 249V/D9/N9 
 1754FHC/D8MHFH/.../40/9  **

NORMEN

Benutzungskategorie
Klasse 4 / 7
ÖNORM EN 1906

GEOS-Drückergeräth für **Rohr-rahmentüren** (oder Wechselgeräth) mit **Schmalrosetten** und **federunterstütztem Drücker** mit **Metallgleitlager**. Drücker zugfest-drehbar gelagert; lockerungsgesicherte, stufenlos einstellbare Drückerverb. mit Vollvierkantstift. Rosetten mit verdeckt liegender Verschraubung, gerichtet für PZ-Einbau, z.B. Edelstahl satiniert:

GEOS 1754/D8MH/55Z/ES

 **1704HA | Halbolive mit 90°-Rasterung, mit Stützansätze, inkl. Stift 7x35mm**



Artikelnummer/Ausführung	EAN-Code
1704HA F1 35MM	9001933000052
1704HA PB 35MM	
1704HA MS 35MM	9001933000069
1704HA EP 35MM	9001933000014
1704HA ES 35MM	9001933000021

Ausführung ohne Stützansätze, z. B. 1704H, ist ebenfalls erhältlich.

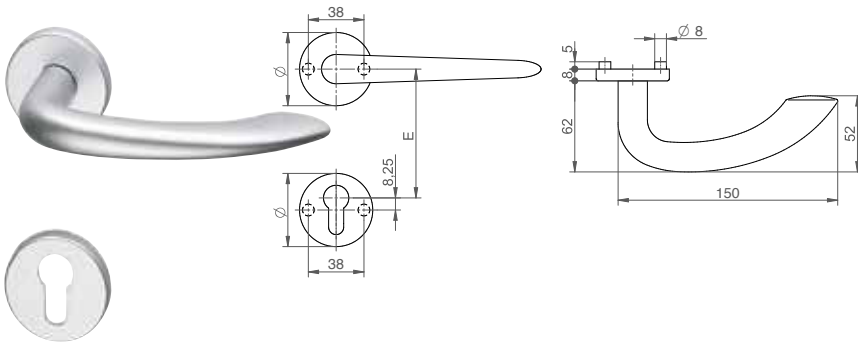













1. Bitte die gewünschte Lagerung (z. B. D75M-K) hier ergänzen.



Modell 2154 Drückergrt. mit Drückerrosette	
	2154/...-K/.../40/8,5
	2154/...FH-K/.../40/8,5 
	2154FH/...FH-K/.../40/9 

2. Bitte die gewünschte Ausführung (z. B. ES) ergänzen.

Modell 2154 Drückergrt. mit Schlüsselrosette	
 	2154/.../55-K/.../40/8,5



Modell 2154 Drückergrt. für Profilzylinder	
 	2154/.../55Z-K/.../40/8,5
	2154/.../55ZFH-K/.../40/8,5 
	2154FH/.../55ZFH-K/.../40/9 

Modell 2154 Wechselgrt. für Profilzylinder	
 	2154/3054/.../55Z-K/.../40/8,5
	2154/3054/.../55ZFH-K/.../40/8,5 
	2154FH/3054/.../55ZFH-K/.../40/9 



Modell 2154 Drückergrt. für Bad und WC mit R/W-Anzeige	
 	2154/.../86G-K/.../40/8,5

Drücker fest-drehbar gelagert auf einer Metallunterkonstruktion mit wartungsfreiem Messinggleit- oder Kugellager, Rosette kantig

LAGERUNGEN ZUR AUSWAHL:

-  D75M
Metallgleitlager
-  D75MH
Metallgleitlager mit Hochhaltefeder
-  D75K
Kugellager

Materialien/Ausführungen zur Auswahl:

-  Aluminium pulverbeschichtet
-  Edelstahl poliert
-  Edelstahl satiniert

NORMEN

Benutzungskategorie
Klasse 4 / 7
ÖNORM EN 1906
Info Seite 6

Ausschreibungstext:

GEOS-Drückergarnitur für **Holztüren/Standardgarnituren** (oder Wechselgarnitur) mit **Rundrosetten** mit **Kugellager** oder WG4 **Metallgleitlager**. Drücker zugfest-drehbar gelagert; lockerungsgesicherte, stufenlos einstellbare Drückerverbindung mit Vollvierkantstift. Rosetten mit verdeckt liegender Verschraubung, gerichtet für Profilzylindereinbau (oder Schlüsselloch oder mit Rot/Weiß-Anzeige und Notöffner), z.B. Edelstahl satiniert:

GEOS 2154/D75M/55-K/ES

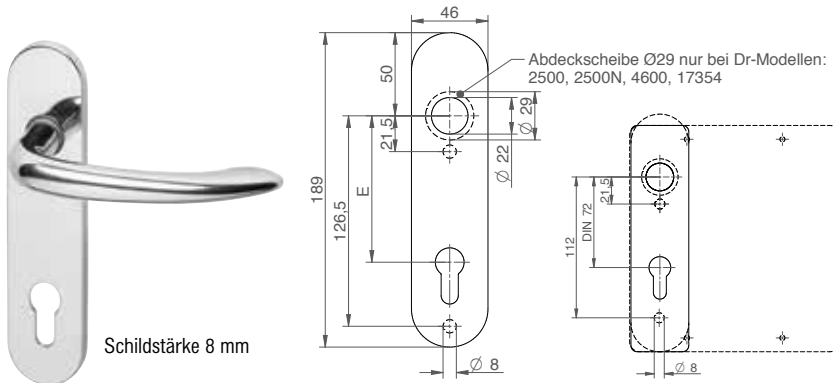



Schildstärke 8 mm



1. Bitte die gewünschte Lagerung (z. B. D51M) hier ergänzen.

Drücker fest-drehbar gelagert auf einer Metallunterkonstruktion mit wartungsfreiem Messinggleit- oder Kugellager

Lagerungen zur Auswahl:



-  D51M
Metallgleitlager
-  D51K
Kugellager

Modell 2154 | Drückergrt. mit Kurzschild

2154/.../42/.../40/8,5	
2154/.../42FH/.../40/8,5	
2154FH/.../42FH/.../40/9	

2. Bitte die gewünschte Ausführung (z. B. F1) hier ergänzen.



Materialien/Ausführungen zur Auswahl:

-  F1 Aluminium silber eloxiert satiniert
-  PB Aluminium pulverbeschichtet
-  EP Edelstahl poliert
-  ES Edelstahl satiniert



Modell 2154 | Drückergrt. mit Kurzschild für Schlüsselloch

2154/.../62/.../40/8,5	
------------------------	--

Modell 2154 | Drückergrt. mit Kurzschild für Profilzylinder

2154/.../62Z/.../40/8,5	
2154/.../62ZFH/.../40/8,5	
2154FH/.../62ZFH/.../40/9	

Modell 2154 | Wechselgrt. mit Kurzschild für Profilzylinder

2154/3054/.../62Z/.../40/8,5	
2154/3054/.../62ZFH/.../40/8,5	
2154FH/3054/.../62ZFH/.../40/9	

Modell 2154 | Drückergrt. für Bad und WC mit R/W-Anzeige

2154/.../46/.../40/8,5	
------------------------	--

NORMEN

Benutzungskategorie
Klasse 4 / 7
ÖNORM EN 1906
Info Seite 6

Ausschreibungstext:

GEOS-Drückergarnitur für **Holztüren/Standardgarnituren** (oder Wechselgarnitur) mit **Kurzschildern** mit **Kugellager** oder WG4 **Metallgleitlager**. Drücker zugfest-drehbar gelagert; lockerungsgesicherte, stufenlos einstellbare Drückerverbindung mit Vollvierkantstift. Schilder mit verdeckt liegender Verschraubung, gerichtet für Profilzylindereinbau (oder Schlüsselloch oder mit Rot-/Weiß-Anzeige und Notöffner), z.B. Edelstahl satiniert:

GEOS 2154/D51M/62Z/ES

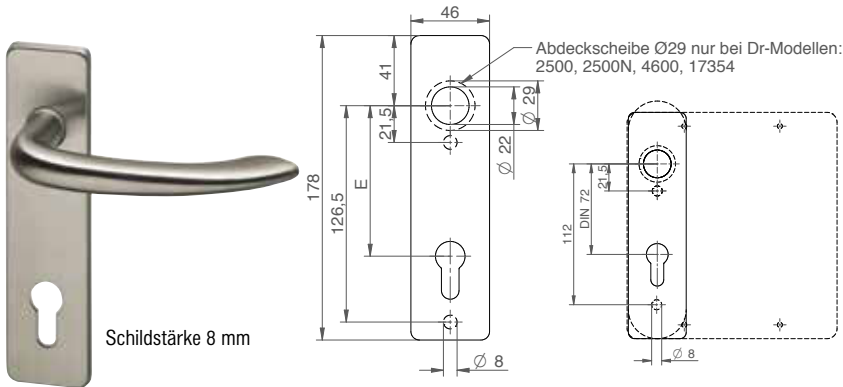

Schildstärke 8 mm

1. Bitte die gewünschte Lagerung (z. B. D52M) hier ergänzen.

Drücker fest-drehbar gelagert auf einer Metallunterkonstruktion mit wartungsfreiem Messinggleit- oder Kugellager

Lagerungen zur Auswahl:

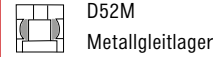



D52M
Metallgleitlager





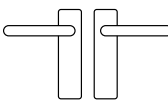

D52K
Kugellager

Modell 2154 | Drückergrt. mit Kurzschild

	2154/.../42/.../40/8,5	
	2154/.../42FH/.../40/8,5	
	2154FH/.../42FH/.../40/9	

2. Bitte die gewünschte Ausführung (z. B. F1) hier ergänzen.



Materialien/Ausführungen zur Auswahl:

-  F1 Aluminium silber eloxiert satiniert
-  PB Aluminium pulverbeschichtet
-  EP Edelstahl poliert
-  ES Edelstahl satiniert

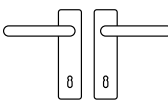

Modell 2154 | Drückergrt. mit Kurzschild für Schlüsselloch

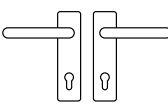
	2154/.../62/.../40/8,5	
---	------------------------	--

Modell 2154 | Drückergrt. mit Kurzschild für Profilzylinder

	2154/.../62Z/.../40/8,5	
	2154/.../62ZFH/.../40/8,5	
	2154FH/.../62ZFH/.../40/9	

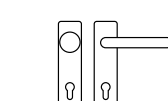
Modell 2154 | Wechselgrt. mit Kurzschild für Profilzylinder

	2154/3054/.../62Z/.../40/8,5	
	2154/3054/.../62ZFH/.../40/8,5	
	2154FH/3054/.../62ZFH/.../40/9	

Modell 2154 | Drückergrt. für Bad und WC mit R/W-Anzeige

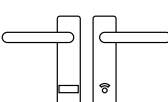
	2154/.../46/.../40/8,5	
--	------------------------	--

NORMEN

Benutzungskategorie
Klasse 4 / 7
ÖNORM EN 1906
Info Seite 6

Ausschreibungstext:

GEOS-Drückergarnitur für **Holztüren/Standardgarnituren** (oder Wechselgarnitur) mit **Kurzschildern** mit **Kugellager** oder WG4 **Metallgleitlager**. Drücker zugfest-drehbar gelagert; lockerungsgesicherte, stufenlos einstellbare Drückerverbindung mit Vollvierkantstift. Schilder mit verdeckt liegender Verschraubung, gerichtet für Profilzylindereinbau (oder Schlüsselloch oder mit Rot/Weiß-Anzeige und Notöffner), z.B. Edelstahl satiniert:

GEOS 2154/D52M/62Z/ES



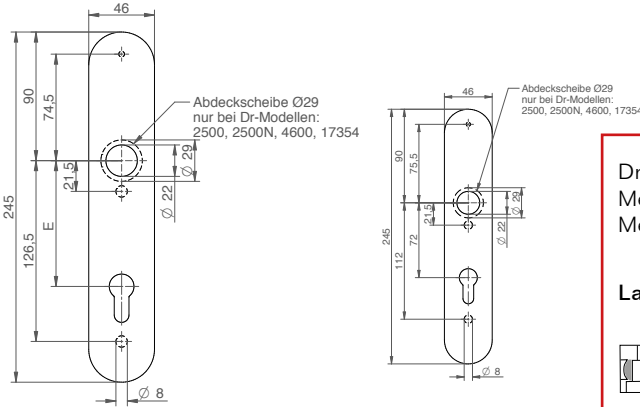

Schildstärke 8 mm





1. Bitte die gewünschte Lagerung (z. B. D53M) hier ergänzen.

Drücker fest-drehbar gelagert auf einer Metallunterkonstruktion mit wartungsfreiem Messingleit- oder Kugellager

Lagerungen zur Auswahl:

-  D53M
Metallgleitlager
-  D53K
Kugellager

Modell 2154 | Drückergrt. mit Langschild

- 2154/.../42/.../40/8,5
- 2154/.../42FH/.../40/8,5 
- 2154FH/.../42FH/.../40/9 

2. Bitte die gewünschte Ausführung (z. B. F1) hier ergänzen.



Materialien/Ausführungen zur Auswahl:

-  **F1** Aluminium silber eloxiert satiniert
-  **PB** Aluminium pulverbeschichtet
-  **EP** Edelstahl poliert
-  **ES** Edelstahl satiniert



Modell 2154 | Drückergrt. mit Langschild für Schlüsselloch

- 2154/.../62/.../40/8,5

Modell 2154 | Drückergrt. mit Langschild für Profilzylinder

- 2154/.../62Z/.../40/8,5
- 2154/.../62ZF/.../40/8,5 
- 2154FH/.../62ZF/.../40/9 

Modell 2154 | Wechselgrt. mit Langschild für Profilzylinder

- 2154/3054/.../62Z/.../40/8,5
- 2154/3054/.../62ZF/.../40/8,5 
- 2154FH/3054/.../62ZF/.../40/9 

Modell 2154 | Drückergrt. für Bad und WC mit R/W-Anzeige

- 2154/.../46/.../40/8,5

NORMEN

Benutzungskategorie
Klasse 4 / 7
ÖNORM EN 1906
Info Seite 6

Ausschreibungstext:

GEOS-Drückergarnitur für **Holztüren/Standardgarnituren** (oder Wechselgarnitur) mit **Langschildern** mit **Kugellager** oder WG4 **Metallgleitlager**. Drücker zugfest-drehbar gelagert; lockerungsgesicherte, stufenlos einstellbare Drückerverbindung mit Vollvierkantstift. Schilder mit verdeckt liegender Verschraubung, gerichtet für Profilzylindereinbau (oder Schlüsselloch oder mit Rot/Weiß-Anzeige und Notöffner), z.B. Edelstahl satiniert:

GEOS 2154/D53M/62Z/ES

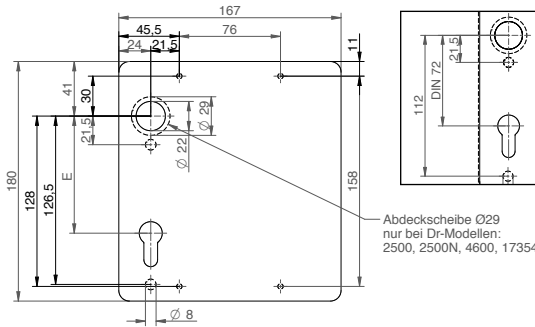







1. Bitte die gewünschte Lagerung (z. B. D55M) hier ergänzen.

Drücker fest-drehbar gelagert auf einer Metallunterkonstruktion mit wartungsfreiem Messingleit- oder Kugellager

Lagerungen zur Auswahl:

 D55M
Metallgleitlager

 D55K
Kugellager

Modell 2154 Drückergrt. mit Breitschild	
	2154/.../42/.../40/8,5
	2154/.../42FH/.../40/8,5 
	2154FH/.../42FH/.../40/9 

2. Bitte die gewünschte Ausführung (z. B. F1) hier ergänzen.

Materialien/Ausführungen zur Auswahl:





 F1 Aluminium silber eloxiert satiniert





 PB Aluminium pulverbeschichtet

 EP Edelstahl poliert

 ES Edelstahl satiniert

Modell 2154 Drückergrt. mit Breitschild für Schlüsselloch	
	2154/.../62/.../40/8,5

Modell 2154 Drückergrt. mit Breitschild für Profilzylinder	
	2154/.../62Z/.../40/8,5
	2154/.../62ZFH/.../40/8,5 
	2154FH/.../62ZFH/.../40/9 

Modell 2154 Wechselgrt. mit Breitschild für Profilzylinder	
	2154/3054/.../62Z/.../40/8,5
	2154/3054/.../62ZFH/.../40/8,5 
	2154FH/3054/.../62ZFH/.../40/9 



Modell 2154 Drückergrt. für Bad und WC mit R/W-Anzeige	
	2154/.../46/.../40/8,5

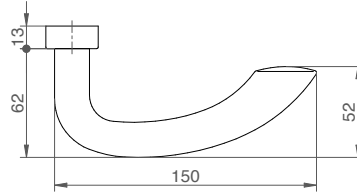
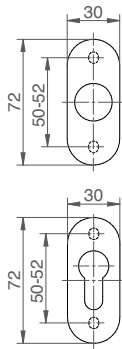

NORMEN
Benutzungskategorie
Klasse 4 / 7
ÖNORM EN 1906
Info Seite 6



Ausschreibungstext:
GEOS-Drückergarnitur für **Holz Türen/Standardgarnituren** (oder Wechselgarnitur) mit **Breitschildern** mit **Kugellager** oder WG4 **Metallgleitlager**. Drücker zugfest-drehbar gelagert; lockerungsgesicherte, stufenlos einstellbare Drückerverbindung mit Vollvierkantstift. Schilder mit verdeckt liegender Verschraubung, gerichtet für Profilzylindereinbau (oder Schlüsselloch oder mit Rot/Weiß-Anzeige und Notöffner), z.B. Edelstahl satiniert:
GEOS 2154/D55M/62Z/ES

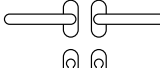

Bitte die gewünschte Ausführung (z. B. F1) hier ergänzen.

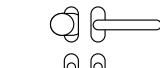

	Modell 2154 Drückerggrt. mit Schmalrosette
	2154/D8MH/.../40/8,5
	2154FH/D8MHFH/.../40/9 

	Modell 2154 mit Schmalrosette für Profilzylinder
	2154/D8MH/55Z/.../40/8,5
	2154FH/D8MH/55ZF/.../40/9 

	Modell 2154 Wechselggrt. mit Schmalrosette für PZ
	2154/3054M/D8MH/55Z/.../40/8,5
	2154FH/3054M/D8MH/55ZF/.../40/9 

Drücker fest-drehbar gelagert auf einer Metallunterkonstruktion, Metallgleitlager mit Hochhaltefeder.

Materialien/Ausführungen zur Auswahl:

-  F1 Aluminium silber eloxiert satiniert
-  PB Aluminium pulverbeschichtet
-  ES Edelstahl satiniert

NORMEN

Benutzungskategorie
Klasse 4 / 7
ÖNORM EN 1906
Info Seite 6

Ausschreibungstext:

GEOS-Drückergarnitur für **Rohrrahmentüren** (oder Wechselgarnitur) mit **Schmalrosetten** und **federunterstütztem Drücker** mit **Metallgleitlager**. Drücker zugfest-drehbar gelagert; lockerungsgesicherte, stufenlos einstellbare Drückerverb. mit Vollvierkantstift. Rosetten mit verdeckt liegender Verschraubung, gerichtet für PZ-Einbau, z.B. Edelstahl satiniert:

GEOS 2154/D8MH/55Z/ES

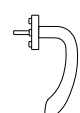

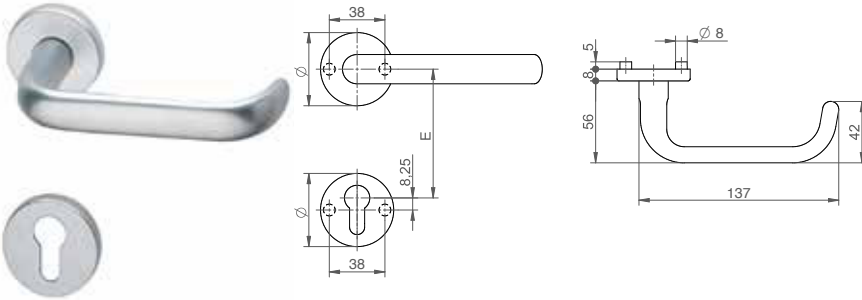

	2104HA Halbolive mit 90°-Rasterung, mit Stützansätze, inkl. Stift 7x35mm	
	Artikelnummer/Ausführung	EAN-Code
	2104HA F1 35MM	9001933116869
	2104HA PB 35MM	
	2104HA EP 35MM	9001933116777
	2104HA ES 35MM	9001933116807

Ausführung ohne Stützansätze, z. B. 2104H, ist ebenfalls erhältlich.

















1. Bitte die gewünschte Lagerung (z. B. D75M-K) hier ergänzen.



Modell 2254 Drückergrt. mit Drückerrosette	
	2254/...-K/.../40/8,5
	2254/...FH-K/.../40/8,5 
	2254FH/...FH-K/.../40/9 





2. Bitte die gewünschte Ausführung (z. B. ES) ergänzen.

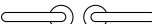



Modell 2254 Drückergrt. mit Schlüsselrosette	
 	2254/.../55-K/.../40/8,5

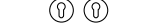



Modell 2254 Drückergrt. für Profilzylinder	
	2254/.../55Z-K/.../40/8,5
	2254/.../55ZFH-K/.../40/8,5 
	2254FH/.../55ZFH-K/.../40/9 

Modell 2254 Wechselgrt. für Profilzylinder	
	2254/3054/.../55Z-K/.../40/8,5
	2254/3054/.../55ZFH-K/.../40/8,5 
	2254FH/3054/.../55ZFH-K/.../40/9 

Modell 2254 Drückergrt. für Bad und WC mit R/W-Anzeige	
 	2254/.../86G-K/.../40/8,5



Modell 2254 Drückergrt. mit Stahleinlage für Profilzylinder	
	geteilte Schlossnuss, für Gehflügel, inkl. Schrauben, mit Stift 247V/D9/N9 
	2254FHA/.../55ZFH-K/.../40/9  

Modell 2254 Drückergrt. mit Stahleinlage, normale Schlossnuss, Türblatt durchgebohrt, Panik-Gegenkasten, für Standflügel, inkl. Schrauben, mit Stift 241V/9 	
	2254FHB/.../82FH-K/.../40/9  

Modell 2254 Drückergrt. mit Stahleinlage normale Schlossnuss, Türblatt nicht durchgebohrt, Panik-Gegenkasten, für Standflügel, inkl. Schrauben, inkl. Stift 249V/D9/N9 	
	2254FHC/...FH-K/.../40/9  

Drücker fest-drehbar gelagert auf einer Metallunterkonstruktion mit wartungsfreiem Messingleit- oder Kugellager, Rosette kantig

LAGERUNGEN ZUR AUSWAHL:

-  D75M
Metallgleitlager
-  D75MH
Metallgleitlager mit Hochhaltefeder
-  D75K
Kugellager

Materialien/Ausführungen zur Auswahl:

-  Aluminium pulverbeschichtet
-  Edelstahl poliert
-  Edelstahl satiniert

NORMEN

Benutzungskategorie
Klasse 4 / 7
ÖNORM EN 1906
Info Seite 6

Ausschreibungstext:

GEOS-Drückergarnitur für **Holztüren/Standardgarnituren** (oder Wechselgarnitur) mit **Rundrosetten** mit **Kugellager** oder WG4 **Metallgleitlager**.
Drücker zugfest-drehbar gelagert; lockerungsgesicherte, stufenlos einstellbare Drückerverbindung mit Vollvierkantstift. Rosetten mit verdeckt liegender Verschraubung, gerichtet für Profilzylindereinsatz (oder Schlüsselloch oder mit Rot/Weiß-Anzeige und Notöffner), z.B. Edelstahl satiniert:
GEOS 2254/D75M/55-K/ES

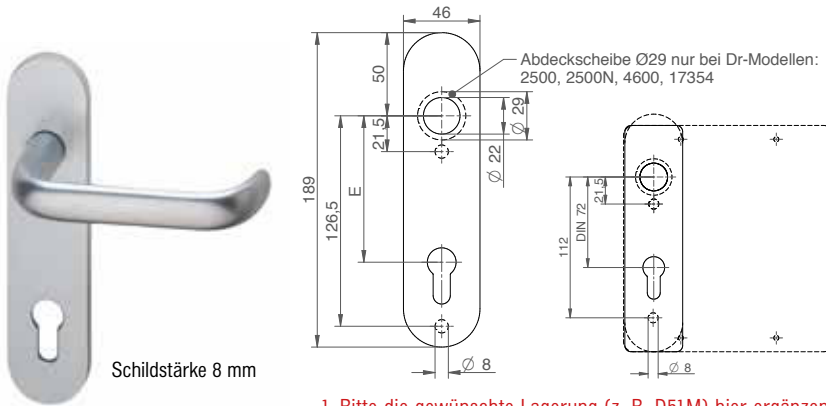

Drücker fest-drehbar gelagert auf einer Metallunterkonstruktion mit wartungsfreiem Messinggleit- oder Kugellager

Lagerungen zur Auswahl:

- D51M Metallgleitlager
- D51K Kugellager

1. Bitte die gewünschte Lagerung (z. B. D51M) hier ergänzen.

Modell 2254 | Drückergrt. mit Kurzschild

- 2254/.../42/.../40/8,5
- 2254/.../42FH/.../40/8,5
- 2254FH/.../42FH/.../40/9

2. Bitte die gewünschte Ausführung (z. B. F1) hier ergänzen.

Materialien/Ausführungen zur Auswahl:

- F1 Aluminium silber eloxiert satiniert
- PB Aluminium pulverbeschichtet
- EP Edelstahl poliert
- ES Edelstahl satiniert

Modell 2254 | Drückergrt. mit Kurzschild für Schlüsselloch

- 2254/.../62/.../40/8,5

Modell 2254 | Drückergrt. mit Kurzschild für Profilzylinder

- 2254/.../62Z/.../40/8,5
- 2254/.../62ZFH/.../40/8,5
- 2254FH/.../62ZFH/.../40/9

Modell 2254 | Wechselgrt. mit Kurzschild für Profilzylinder

- 2254/3054/.../62Z/.../40/8,5
- 2254/3054/.../62ZFH/.../40/8,5
- 2254FH/3054/.../62ZFH/.../40/9

Modell 2254 | Drückergrt. für Bad und WC mit R/W-Anzeige

- 2254/.../46/.../40/8,5

NORMEN

Benutzungskategorie
Klasse 4 / 7
ÖNORM EN 1906
Info Seite 6

Modell 2254 | Drückergrt. mit Stahleinlage für Profilzylinder
geteilte Schlossnuss, für Gehflügel, inkl. Schrauben, ohne Stift,
Stifte optional mit Aufpreis: 247V/D9/N9

- 2254FHA/.../62ZFH/.../40/9

Modell 2254 | Drückergrt. mit Stahleinlage, normale Schlossnuss, Türblatt
durchgebohrt, Panik-Gegenkasten, für Standflügel, inkl. Schrauben, ohne Stift,
Stifte optional mit Aufpreis: 241V/9

- 2254FHB/.../42UFH/.../40/9

Modell 2254 | Drückergrt. mit Stahleinlage normale Schlossnuss, Türblatt
nicht durchgebohrt, Panik-Gegenkasten, für Standflügel, inkl. Schrauben, ohne
Stift, Stifte optional mit Aufpreis: 249V/D9/N9

- 2254FHC/.../42FH/.../40/9

Ausschreibungstext:

GEOS-Drückergarnitur für **Holz Türen/Standardgarnituren** (oder Wechselgarnitur) mit **Kurzschildern** mit **Kugellager** oder **WG4 Metallgleitlager**. Drücker zugfest-drehbar gelagert; lockerrungsgesicherte, stufenlos einstellbare Drückerverbindung mit Vollvierkantstift. Schilder mit verdeckt liegender Verschraubung, gerichtet für Profilzylindereinbau (oder Schlüsselloch oder mit Rot/Weiß-Anzeige und Notöffner), z.B. Edelstahl satiniert:

GEOS 2254/D51M/62Z/ES

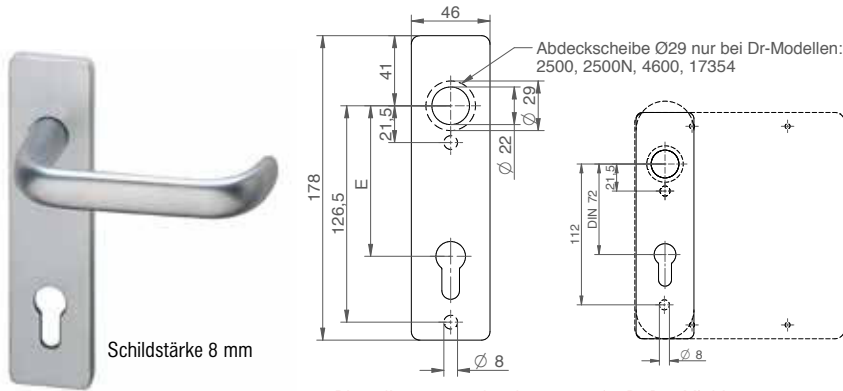



Schildstärke 8 mm

1. Bitte die gewünschte Lagerung (z. B. D52M) hier ergänzen.

Drücker fest-drehbar gelagert auf einer Metallunterkonstruktion mit wartungsfreiem Messingleit- oder Kugellager

Lagerungen zur Auswahl:

 D52M
Metallgleitlager

 D52K
Kugellager

Modell 2254 | Drückergrt. mit Kurzschild

2254/.../42/.../40/8,5

2254/.../42FH/.../40/8,5 

2254FH/.../42FH/.../40/9 

2. Bitte die gewünschte Ausführung (z. B. F1) hier ergänzen.

Materialien/Ausführungen zur Auswahl:

 F1 Aluminium silber eloxiert satiniert

 PB Aluminium pulverbeschichtet

 EP Edelstahl poliert

 ES Edelstahl satiniert

Modell 2254 | Drückergrt. mit Kurzschild für Schlüsselloch

2254/.../62/.../40/8,5

Modell 2254 | Drückergrt. mit Kurzschild für Profilzylinder

2254/.../62Z/.../40/8,5

2254/.../62ZFH/.../40/8,5 

2254FH/.../62ZFH/.../40/9 

Modell 2254 | Wechselgrt. mit Kurzschild für Profilzylinder

2254/3054/.../62Z/.../40/8,5

2254/3054/.../62ZFH/.../40/8,5 

2254FH/3054/.../62ZFH/.../40/9 

Modell 2254 | Drückergrt. für Bad und WC mit R/W-Anzeige

2254/.../46/.../40/8,5

NORMEN

Benutzungskategorie
Klasse 4 / 7
ÖNORM EN 1906
Info Seite 6

Modell 2254 | Drückergrt. mit Stahleinlage für Profilzylinder

geteilte Schlossnuss, für Gehflügel, inkl. Schrauben, ohne Stift,
Stifte optional mit Aufpreis: 247V/D9/N9 

2254FHA/.../62ZFH/.../40/9 

Modell 2254 | Drückergrt. mit Stahleinlage, normale Schlossnuss, Türblatt durchgebohrt, Panik-Gegenkasten, für Standflügel, inkl. Schrauben, ohne Stift, Stifte optional mit Aufpreis: 241V/9 

2254FHB/.../42UFH/.../40/9 

Modell 2254 | Drückergrt. mit Stahleinlage normale Schlossnuss, Türblatt nicht durchgebohrt, Panik-Gegenkasten, für Standflügel, inkl. Schrauben, ohne Stift, Stifte optional mit Aufpreis: 249V/D9/N9 

2254FHC/.../42FH/.../40/9 

Ausschreibungstext:

GEOS-Drückergarnitur für **Holztüren/Standardgarnituren** (oder Wechselgarnitur) mit **Kurzschildern** mit **Kugellager** oder WG4 **Metallgleitlager**. Drücker zugfest-drehbar gelagert; lockerungsgesicherte, stufenlos einstellbare Drückerverbindung mit Vollvierkantstift. Schilder mit verdeckt liegender Verschraubung, gerichtet für Profilzylinder-einbau (oder Schlüsselloch oder mit Rot/Weiß-Anzeige und Notöffner), z.B. Edelstahl satiniert:

GEOS 2254/D52M/62Z/ES



Schildstärke 8 mm

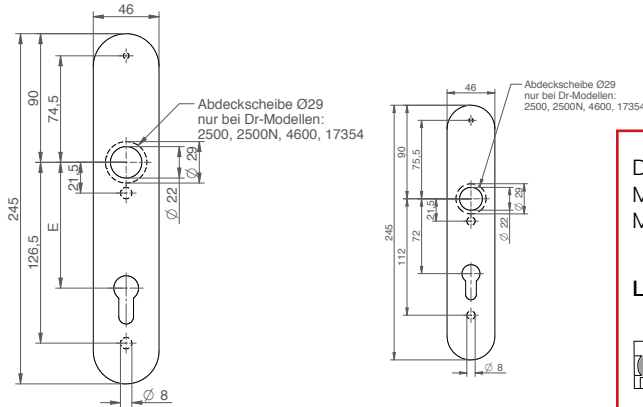

1. Bitte die gewünschte Lagerung (z. B. D53M) hier ergänzen.

Drücker fest-drehbar gelagert auf einer Metallunterkonstruktion mit wartungsfreiem Messingleit- oder Kugellager

Lagerungen zur Auswahl:



D53M
Metallgleitlager



D53K
Kugellager

Modell 2254 | Drückergrt. mit Langschild

2254/.../42/.../40/8,5

2254/.../42FH/.../40/8,5 

2254FH/.../42FH/.../40/9 

2. Bitte die gewünschte Ausführung (z. B. F1) hier ergänzen.

Materialien/Ausführungen zur Auswahl:



F1 Aluminium silber eloxiert satiniert



PB Aluminium pulverbeschichtet



EP Edelstahl poliert



ES Edelstahl satiniert

Modell 2254 | Drückergrt. mit Langschild für Schlüsselloch

2254/.../62/.../40/8,5

Modell 2254 | Drückergrt. mit Langschild für Profilzylinder

2254/.../62Z/.../40/8,5

2254/.../62ZFH/.../40/8,5 

2254FH/.../62ZFH/.../40/9 

Modell 2254 | Wechselgrt. mit Langschild für Profilzylinder

2254/3054/.../62Z/.../40/8,5

2254/3054/.../62ZFH/.../40/8,5 

2254FH/3054/.../62ZFH/.../40/9 

Modell 2254 | Drückergrt. für Bad und WC mit R/W-Anzeige

2254/.../46/.../40/8,5

NORMEN

Benutzungskategorie
Klasse 4 / 7
ÖNORM EN 1906

Modell 2254 | Drückergrt. mit Stahleinlage für Profilzylinder
geteilte Schlossnuss, für Gehflügel, inkl. Schrauben, ohne Stift,
Stifte optional mit Aufpreis: 247V/D9/N9 

2254FHA/.../62ZFH/.../40/9 

Modell 2254 | Drückergrt. mit Stahleinlage, normale Schlossnuss, Türblatt
durchgebohrt, Panik-Gegenkasten, für Standflügel, inkl. Schrauben, ohne Stift,
Stifte optional mit Aufpreis: 241V/9 

2254FHB/.../42UFH/.../40/9 

Modell 2254 | Drückergrt. mit Stahleinlage normale Schlossnuss, Türblatt
nicht durchgebohrt, Panik-Gegenkasten, für Standflügel, inkl. Schrauben, ohne
Stift, Stifte optional mit Aufpreis: 249V/D9/N9 

2254FHC/.../42FH/.../40/9 

Ausschreibungstext:

GEOS-Drückergarnitur für **Holztüren/Standardgarnituren** (oder Wechselgarnitur) mit **Langschildern mit Kugellager** oder WG4 **Metallgleitlager**. Drücker zugfest-drehbar gelagert; lockernungsgesicherte, stufenlos einstellbare Drückerverbindung mit Vollvierkantstift. Schilder mit verdeckt liegender Verschraubung, gerichtet für Profilzylinder-einbau (oder Schlüsselloch oder mit Rot/Weiß-Anzeige und Notöffner), z.B. Edelstahl satiniert: GEOS 1754/D53M/62Z/ES

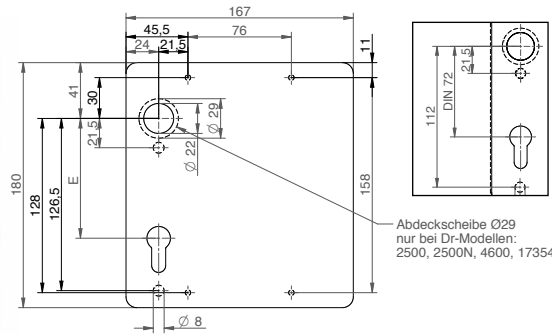

Abdeckscheibe Ø29
nur bei Dr-Modellen:
2500, 2500N, 4600, 17354

1. Bitte die gewünschte Lagerung (z. B. D55K) hier ergänzen.

Drücker fest-drehbar gelagert auf einer Metallunterkonstruktion mit wartungsfreiem Messingleit- oder Kugellager

Lagerungen zur Auswahl:







D55M
Metallgleitlager



D55K
Kugellager

Modell 2254 | Drückergrt. mit Breitschild

	2254/.../42/.../40/8,5	
	2254/.../42FH/.../40/8,5	
	2254FH/.../42FH/.../40/9	

2. Bitte die gewünschte Ausführung (z. B. F1) hier ergänzen.

Materialien/Ausführungen zur Auswahl:



F1 Aluminium silber eloxiert satiniert



PB Aluminium pulverbeschichtet



EP Edelstahl poliert







ES Edelstahl satiniert





Modell 2254 | Drückergrt. mit Breitschild für Schlüsselloch

	2254/.../62/.../40/8,5	
--	------------------------	--

Modell 2254 | Drückergrt. mit Breitschild für Profilzylinder

	2254/.../62Z/.../40/8,5	
	2254/.../62ZFH/.../40/8,5	
	2254FH/.../62ZFH/.../40/9	

Modell 2254 | Wechselgrt. mit Breitschild für Profilzylinder

	2254/3054/.../62Z/.../40/8,5	
	2254/3054/.../62ZFH/.../40/8,5	
	2254FH/3054/.../62ZFH/.../40/9	



Modell 2254 | Drückergrt. für Bad und WC mit R/W-Anzeige

	2254/.../46/.../40/8,5	
--	------------------------	--



NORMEN

Benutzungskategorie
Klasse 4 / 7
ÖNORM EN 1906
Info Seite 6



Modell 2254 | Drückergrt. mit Stahleinlage für Profilzylinder
geteilte Schlossnuss, für Gehflügel, inkl. Schrauben, ohne Stift,
Stifte optional mit Aufpreis: 247V/D9/N9 

	2254FHA/.../62ZFH/.../40/9		
--	----------------------------	---	---

Modell 2254 | Drückergrt. mit Stahleinlage, normale Schlossnuss, Türblatt
durchgebohrt, Panik-Gegenkasten, für Standflügel, inkl. Schrauben, ohne Stift,
Stifte optional mit Aufpreis: 241V/9 

	2254FHB/.../42UFH/.../40/9		
--	----------------------------	---	---

Modell 2254 | Drückergrt. mit Stahleinlage normale Schlossnuss, Türblatt
nicht durchgebohrt, Panik-Gegenkasten, für Standflügel, inkl. Schrauben, ohne
Stift, Stifte optional mit Aufpreis: 249V/D9/N9 

	2254FHC/.../42FH/.../40/9		
--	---------------------------	---	---

Ausschreibungstext:

GEOS-Drückergarnitur für **Holztüren/Standardgarnituren** (oder Wechselgarnitur) mit **Breitschildern** mit **Kugellager** oder **WG4 Metallgleitlager**. Drücker zugfest-drehbar gelagert; lockerrungsgesicherte, stufenlos einstellbare Drückerverbindung mit Vollvierkantstift. Schilder mit verdeckt liegender Verschraubung, gerichtet für Profilzylindereinbau (oder Schlüsselloch oder mit Rot/Weiß-Anzeige und Notöffner), z.B. Edelstahl satiniert:

GEOS 2254/D55M/62Z/ES

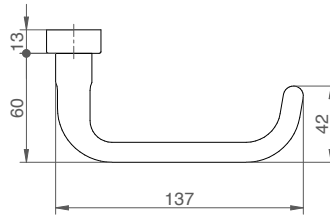
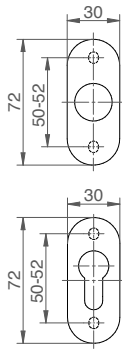

Bitte die gewünschte Ausführung (z. B. F1) hier ergänzen.

Modell 2254 | Drückerggrt. mit Schmalrosette
 2254/D8MH/.../40/8,5
 2254FH/D8MHFH/.../40/9

Modell 2254 | mit Schmalrosette für Profilzylinder
 2254/D8MH/55Z/.../40/8,5
 2254FH/D8MH/55ZF/.../40/9

Modell 2254 | Wechselgrt. mit Schmalrosette für PZ
 2254/3054M/D8MH/55Z/.../40/8,5
 2254FH/3054M/D8MH/55ZF/.../40/9

Drücker fest-drehbar gelagert auf einer Metallunterkonstruktion, Metallgleitlager mit Hochhaltefeder.

Materialien/Ausführungen zur Auswahl:

- F1** Aluminium silber eloxiert satiniert
- PB** Aluminium pulverbeschichtet
- EP** Edelstahl poliert
- ES** Edelstahl satiniert

Modell 2254 | Drückerggrt. mit Stahleinlage für Profilzylinder
 geteilte Schlossnuss, für Gehflügel, inkl. Schrauben, ohne Stift,
 Stifte optional mit Aufpreis: 247V/D9/N9
 2254FHA/D8MH/55ZF/.../40/9

Modell 2254 | Drückerggrt. mit Stahleinlage, normale Schlossnuss, Türblatt durchgebohrt, Panik-Gegenkasten, für Standflügel, inkl. Schrauben, ohne Stift,
 Stifte optional mit Aufpreis: 241V/9
 2254FHB/D8MHFH/.../40/9

Modell 2254 | Drückerggrt. mit Stahleinlage normale Schlossnuss, Türblatt nicht durchgebohrt, Panik-Gegenkasten, für Standflügel, inkl. Schrauben, ohne Stift,
 Stifte optional mit Aufpreis: 249V/D9/N9
 2254FHC/D8MHFH/.../40/9

NORMEN

Benutzungskategorie
 Klasse 4 / 7
 ÖNORM EN 1906

GEOS-Drückergarnitur für **Rohr-rahmentüren** (oder Wechselgarnitur) mit **Schmalrosetten** und **federunterstütztem Drücker** mit **Metallgleitlager**. Drücker zugfest-drehbar gelagert; lockerungsgesicherte, stufenlos einstellbare Drückerverb. mit Vollvierkantstift. Rosetten mit verdeckt liegender Verschraubung, gerichtet für PZ-Einbau, z.B. Edelstahl satiniert:

GEOS 2254/D8MH/55Z/ES



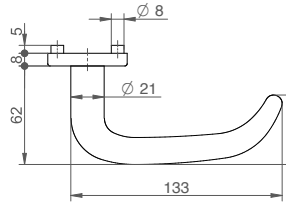
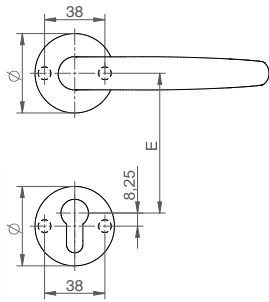

2204HA Halbolive mit 90°-Rasterung, mit Stützansätze, inkl. Stift 7x35mm	
Artikelnummer/Ausführung	EAN-Code
2204HA F1 35MM	9001933001158
2204HA PB 35MM	
2204HA EP 35MM	9001933001219
2204HA ES 35MM	9001933001240

Ausführung ohne Stützansätze, z. B. 2204H, ist ebenfalls erhältlich.





















1. Bitte die gewünschte Lagerung (z. B. D75M-K) hier ergänzen.

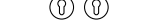

Modell 2354 Drückergrt. mit Drückerrosette	
	2354/...-K/.../40/8,5
	2354/...FH-K/.../40/8,5 
	2354FH/...FH-K/.../40/9 





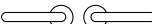

2. Bitte die gewünschte Ausführung (z. B. ES) ergänzen.







Modell 2354 Drückergrt. mit Schlüsselrosette	
 	2354/.../55-K/.../40/8,5







Modell 2354 Drückergrt. für Profilzylinder	
	2354/.../55Z-K/.../40/8,5
 	2354/.../55ZFH-K/.../40/8,5 
 	2354FH/.../55ZFH-K/.../40/9 

Modell 2354 Wechselgrt. für Profilzylinder	
 	2354/3054/.../55Z-K/.../40/8,5
 	2354/3054/.../55ZFH-K/.../40/8,5 
 	2354FH/3054/.../55ZFH-K/.../40/9  

Modell 2354 Drückergrt. für Bad und WC mit R/W-Anzeige	
 	2354/.../86G-K/.../40/8,5



Modell 2354 Drückergrt. mit Stahleinlage für Profilzylinder	
 	geteilte Schlossnuss, für Gehflügel, inkl. Schrauben, mit Stift 247V/D9/N9 
 	2354FHA/.../55ZFH-K/.../40/9  

Modell 2354 Drückergrt. mit Stahleinlage, normale Schlossnuss, Türblatt durchgebohrt, Panik-Gegenkasten, für Standflügel, inkl. Schrauben, mit Stift 241V/9	
 	inkl. Schrauben, mit Stift 241V/9 
 	2354FHB/.../82FH-K/.../40/9  

Modell 2354 Drückergrt. mit Stahleinlage normale Schlossnuss, Türblatt nicht durchgebohrt, Panik-Gegenkasten, für Standflügel, inkl. Schrauben, inkl. Stift 249V/D9/N9	
 	inkl. Schrauben, inkl. Stift 249V/D9/N9 
 	2354FHC/...FH-K/.../40/9  

Drücker fest-drehbar gelagert auf einer Metallunterkonstruktion mit wartungsfreiem Messingleit- oder Kugellager, Rosette kantig

LAGERUNGEN ZUR AUSWAHL:

-  D75M
Metallgleitlager
-  D75MH
Metallgleitlager mit Hochhaltefeder
-  D75K
Kugellager

Materialien/Ausführungen zur Auswahl:

-  Aluminium pulverbeschichtet
-  Edelstahl poliert
-  Edelstahl satiniert

NORMEN

Benutzungskategorie
Klasse 4 / 7
ÖNORM EN 1906
Info Seite 6

Ausschreibungstext:

GEOS-Drückergarnitur für **Holz Türen/Standardgarnituren** (oder Wechselgarnitur) mit **Rundrosetten** mit **Kugellager** oder WG4 **Metallgleitlager**. Drücker zugfest-drehbar gelagert; lockerungsgesicherte, stufenlos einstellbare Drückerverbindung mit Vollvierkantstift. Rosetten mit verdeckt liegender Verschraubung, gerichtet für Profilzylindereinbau (oder Schlüsselloch oder mit Rot/Weiß-Anzeige und Notöffner), z.B. Edelstahl satiniert:

GEOS 2354/D75M/55-K/ES

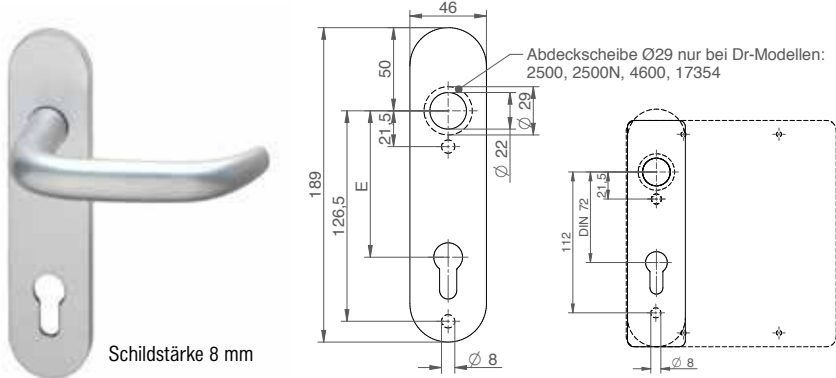

Drücker fest-drehbar gelagert auf einer Metallunterkonstruktion mit wartungsfreiem Messinggleit- oder Kugellager

Lagerungen zur Auswahl:

- D51M Metallgleitlager
- D51K Kugellager

1. Bitte die gewünschte Lagerung (z. B. D51M) hier ergänzen.

Modell 2354 | Drückergrt. mit Kurzschild

- 2354/.../42/.../40/8,5
- 2354/.../42FH/.../40/8,5
- 2354FH/.../42FH/.../40/9

2. Bitte die gewünschte Ausführung (z. B. F1) hier ergänzen.

Materialien/Ausführungen zur Auswahl:

- F1 Aluminium silber eloxiert satiniert
- PB Aluminium pulverbeschichtet
- EP Edelstahl poliert
- ES Edelstahl satiniert

Modell 2354 | Drückergrt. mit Kurzschild für Schlüsselloch

- 2354/.../62/.../40/8,5

Modell 2354 | Drückergrt. mit Kurzschild für Profilzylinder

- 2354/.../62Z/.../40/8,5
- 2354/.../62ZFH/.../40/8,5
- 2354FH/.../62ZFH/.../40/9

Modell 2354 | Wechselgrt. mit Kurzschild für Profilzylinder

- 2354/3054/.../62Z/.../40/8,5
- 2354/3054/.../62ZFH/.../40/8,5
- 2354FH/3054/.../62ZFH/.../40/9

Modell 2354 | Drückergrt. für Bad und WC mit R/W-Anzeige

- 2354/.../46/.../40/8,5

NORMEN

Benutzungskategorie
Klasse 4 / 7
ÖNORM EN 1906
Info Seite 6

Modell 2354 | Drückergrt. mit Stahleinlage für Profilzylinder
geteilte Schlossnuss, für Gehflügel, inkl. Schrauben, ohne Stift, Stifte optional mit Aufpreis: 247V/D9/N9

- 2354FHA/.../62ZFH/.../40/9

Modell 2354 | Drückergrt. mit Stahleinlage, normale Schlossnuss, Türblatt durchgebohrt, Panik-Gegenkasten, für Standflügel, inkl. Schrauben, ohne Stift, Stifte optional mit Aufpreis: 241V/9

- 2354FHB/.../42UFH/.../40/9

Modell 2354 | Drückergrt. mit Stahleinlage normale Schlossnuss, Türblatt nicht durchgebohrt, Panik-Gegenkasten, für Standflügel, inkl. Schrauben, ohne Stift, Stifte optional mit Aufpreis: 249V/D9/N9

- 2354FHC/.../42FH/.../40/9

Ausschreibungstext:

GEOS-Drückergarnitur für **Holz Türen/Standardgarnituren** (oder Wechselgarnitur) mit **Kurzschildern** mit **Kugellager** oder **WG4 Metallgleitlager**. Drücker zugfest-drehbar gelagert; lockerrungsgesicherte, stufenlos einstellbare Drückerverbindung mit Vollvierkantstift. Schilder mit verdeckt liegender Verschraubung, gerichtet für Profilzylindereinbau (oder Schlüsselloch oder mit Rot/Weiß-Anzeige und Notöffner), z.B. Edelstahl satiniert:

GEOS 2354/D51M/62Z/ES



Schildstärke 8 mm

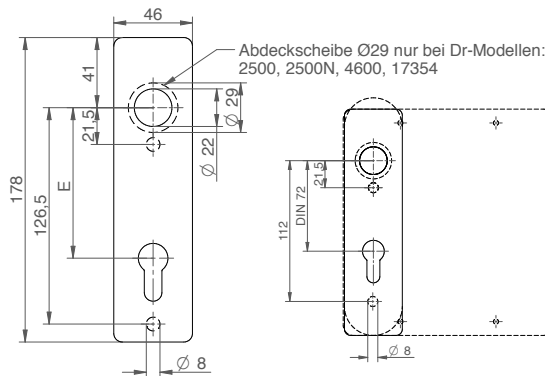

1. Bitte die gewünschte Lagerung (z. B. D52M) hier ergänzen.

Drücker fest-drehbar gelagert auf einer Metallunterkonstruktion mit wartungsfreiem Messingleit- oder Kugellager

Lagerungen zur Auswahl:

 D52M
Metallgleitlager

 D52K
Kugellager

Modell 2354 | Drückergrt. mit Kurzschild

2354/.../42/.../40/8,5

2354/.../42FH/.../40/8,5 

2354FH/.../42FH/.../40/9 

2. Bitte die gewünschte Ausführung (z. B. F1) hier ergänzen.

Materialien/Ausführungen zur Auswahl:

 F1 Aluminium silber eloxiert satiniert

 PB Aluminium pulverbeschichtet

 EP Edelstahl poliert

 ES Edelstahl satiniert

Modell 2354 | Drückergrt. mit Kurzschild für Schlüsselloch

2354/.../62/.../40/8,5

Modell 2354 | Drückergrt. mit Kurzschild für Profilzylinder

2354/.../62Z/.../40/8,5

2354/.../62ZFH/.../40/8,5 

2354FH/.../62ZFH/.../40/9 

Modell 2354 | Wechselgrt. mit Kurzschild für Profilzylinder

2354/3054/.../62Z/.../40/8,5

2354/3054/.../62ZFH/.../40/8,5 

2354FH/3054/.../62ZFH/.../40/9 

Modell 2354 | Drückergrt. für Bad und WC mit R/W-Anzeige



2354/.../46/.../40/8,5

NORMEN



Benutzungskategorie
Klasse 4 / 7
ÖNORM EN 1906
Info Seite 6

Modell 2354 | Drückergrt. mit Stahleinlage für Profilzylinder



geteilte Schlossnuss, für Gehflügel, inkl. Schrauben, ohne Stift,
Stifte optional mit Aufpreis: 247V/D9/N9 

2354FHA/.../62ZFH/.../40/9  

Modell 2354 | Drückergrt. mit Stahleinlage, normale Schlossnuss, Türblatt durchgebohrt, Panik-Gegenkasten, für Standflügel, inkl. Schrauben, ohne Stift, Stifte optional mit Aufpreis: 241V/9 

2354FHB/.../42UFH/.../40/9  

Modell 2354 | Drückergrt. mit Stahleinlage normale Schlossnuss, Türblatt nicht durchgebohrt, Panik-Gegenkasten, für Standflügel, inkl. Schrauben, ohne Stift, Stifte optional mit Aufpreis: 249V/D9/N9 

2354FHC/.../42FH/.../40/9  

Ausschreibungstext:

GEOS-Drückergarnitur für **Holz Türen/Standardgarnituren** (oder Wechselgarnitur) mit **Kurzschildern mit Kugellager** oder WG4 **Metallgleitlager**. Drücker zugfest-drehbar gelagert; lockerungsgesicherte, stufenlos einstellbare Drückerverbindung mit Vollvierkantstift. Schilder mit verdeckt liegender Verschraubung, gerichtet für Profilzylinder-einbau (oder Schlüsselloch oder mit Rot/Weiß-Anzeige und Notöffner), z. B. Edelstahl satiniert:

GEOS 2354/D52M/62Z/ES



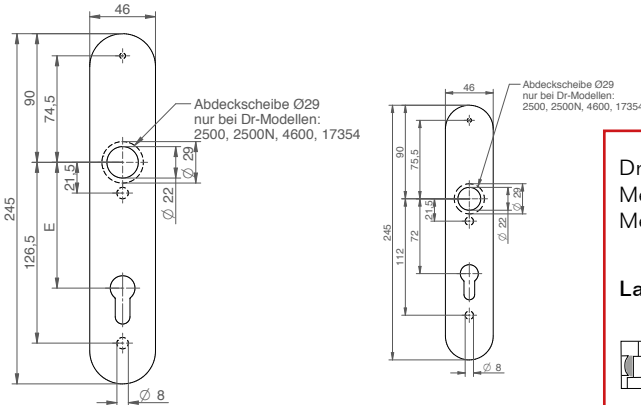

Schildstärke 8 mm



1. Bitte die gewünschte Lagerung (z. B. D53M) hier ergänzen.

Drücker fest-drehbar gelagert auf einer Metallunterkonstruktion mit wartungsfreiem Messingleit- oder Kugellager

Lagerungen zur Auswahl:

-  D53M
Metallgleitlager
-  D53K
Kugellager

Modell 2354 | Drückergrt. mit Langschild



2354/.../42/.../40/8,5

2354/.../42FH/.../40/8,5 

2354FH/.../42FH/.../40/9 

2. Bitte die gewünschte Ausführung (z. B. F1) hier ergänzen.

Materialien/Ausführungen zur Auswahl:

-  **F1** Aluminium silber eloxiert satiniert
-  **PB** Aluminium pulverbeschichtet
-  **EP** Edelstahl poliert
-  **ES** Edelstahl satiniert

Modell 2354 | Drückergrt. mit Langschild für Schlüsselloch

2354/.../62/.../40/8,5

Modell 2354 | Drückergrt. mit Langschild für Profilzylinder

2354/.../62Z/.../40/8,5

2354/.../62ZFH/.../40/8,5 

2354FH/.../62ZFH/.../40/9 

Modell 2354 | Wechselgrt. mit Langschild für Profilzylinder

2354/3054/.../62Z/.../40/8,5

2354/3054/.../62ZFH/.../40/8,5 

2354FH/3054/.../62ZFH/.../40/9 



Modell 2354 | Drückergrt. für Bad und WC mit R/W-Anzeige

2354/.../46/.../40/8,5



NORMEN

Benutzungskategorie
Klasse 4 / 7
ÖNORM EN 1906



Modell 2354 | Drückergrt. mit Stahleinlage für Profilzylinder
geteilte Schlossnuss, für Gehflügel, inkl. Schrauben, ohne Stift,
Stifte optional mit Aufpreis: 247V/D9/N9 

2354FHA/.../62ZFH/.../40/9  

Modell 2354 | Drückergrt. mit Stahleinlage, normale Schlossnuss, Türblatt durchgebohrt, Panik-Gegenkasten, für Standflügel, inkl. Schrauben, ohne Stift, Stifte optional mit Aufpreis: 241V/9 

2354FHB/.../42UFH/.../40/9  

Modell 2354 | Drückergrt. mit Stahleinlage normale Schlossnuss, Türblatt nicht durchgebohrt, Panik-Gegenkasten, für Standflügel, inkl. Schrauben, ohne Stift, Stifte optional mit Aufpreis: 249V/D9/N9 

2354FHC/.../42FH/.../40/9  

Ausschreibungstext:

GEOS-Drückergarnitur für **Holz Türen/Standardgarnituren** (oder Wechselgarnitur) mit **Langschildern mit Kugellager** oder WG4 **Metallgleitlager**. Drücker zugfest-drehbar gelagert; lockerungsgesicherte, stufenlos einstellbare Drückerverbindung mit Vollvierkantstift. Schilder mit verdeckt liegender Verschraubung, gerichtet für Profilzylinder einbau (oder Schlüsselloch oder mit Rot/Weiß-Anzeige und Notöffner), z.B. Edelstahl satiniert:

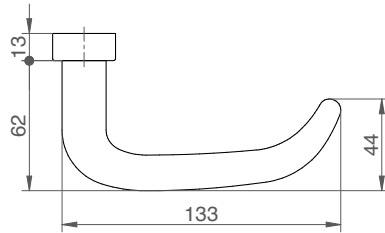

GEOS 2354/D53M/62Z/ES



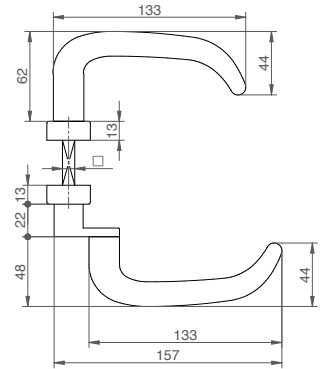



optional:
Modell 2354Z
nur in Ausführung ES

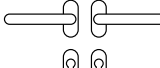

Bitte die gewünschte Ausführung (z. B. F1) hier ergänzen.

 **Modell 2354 | Drückerggrt. mit Schmalrosette**
 2354/D8MH/.../40/8,5
 2354FH/D8MHFH/.../40/9 

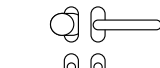



 **Modell 2354 | mit Schmalrosette für Profilzylinder**
 2354/D8MH/55Z/.../40/8,5
 2354FH/D8MH/55ZFH/.../40/9 



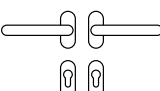

 **Modell 2354 | Wechselgrt. mit Schmalrosette für PZ**
 2354/3054M/D8MH/55Z/.../40/8,5
 2354FH/3054M/D8MH/55ZFH/.../40/9  





Drücker fest-drehbar gelagert auf einer Metallunterkonstruktion, Metallgleitlager mit Hochhaltefeder.

Materialien/Ausführungen zur Auswahl:

-  **F1** Aluminium silber eloxiert satiniert
-  **PB** Aluminium pulverbeschichtet
-  **EP** Edelstahl poliert
-  **ES** Edelstahl satiniert

 **Modell 2354 | Drückerggrt. mit Stahleinlage für Profilzylinder**
 geteilte Schlossnuss, für Gehflügel, inkl. Schrauben, ohne Stift,
 Stifte optional mit Aufpreis: 247V/D9/N9 
 2354FHA/D8MH/55ZFH/.../40/9  

 **Modell 2354 | Drückerggrt. mit Stahleinlage, normale Schlossnuss, Türblatt durchgebohrt, Panik-Gegenkasten, für Standflügel, inkl. Schrauben, ohne Stift, Stifte optional mit Aufpreis: 241V/9 
 2354FHB/D8MH/42UFH/.../40/9  **

 **Modell 2354 | Drückerggrt. mit Stahleinlage normale Schlossnuss, Türblatt nicht durchgebohrt, Panik-Gegenkasten, für Standflügel, inkl. Schrauben, ohne Stift, Stifte optional mit Aufpreis: 249V/D9/N9 
 2354FHC/D8MHFH/.../40/9  **

NORMEN

Benutzungskategorie
Klasse 4 / 7
ÖNORM EN 1906

GEOS-Drückergarnitur für **Rohr-rahmentüren** (oder Wechselgarnitur) mit **Schmalrosetten** und **federunterstütztem Drücker** mit **Metallgleitlager**. Drücker zugfest-drehbar gelagert; lockerungsgesicherte, stufenlos einstellbare Drückerverb. mit Vollvierkantstift. Rosetten mit verdeckt liegender Verschraubung, gerichtet für PZ-Einbau, z.B. Edelstahl satiniert:

GEOS 2354/D8MH/55Z/ES

 **2304HA | Halbolive mit 90°-Rasterung, mit Stützansätze, inkl. Stift 7x35mm**



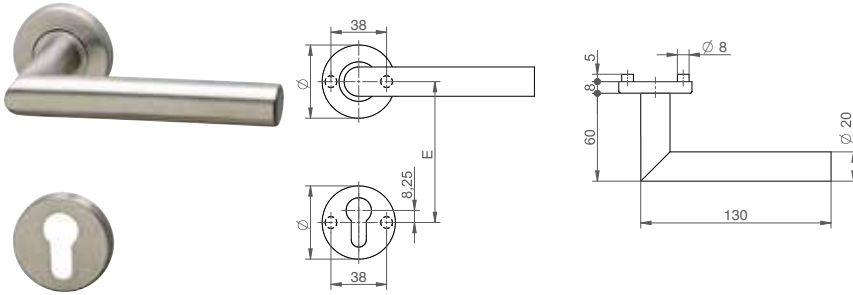

Artikelnummer/Ausführung	EAN-Code
2304HA F1 35MM	9001933247082
2304HA PB 35MM	
2304HA EP 35MM	9001933250570
2304HA ES 35MM	9001933250587

Ausführung ohne Stützansätze, z. B. 2304H, ist ebenfalls erhältlich.



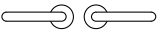



















1. Bitte die gewünschte Lagerung (z. B. D75M-K) hier ergänzen.



Modell 2554 Drückergrt. mit Drückerrosette	
	2554/...-K/.../40/8,5
	2554/...FH-K/.../40/8,5 
	2554FH/...FH-K/.../40/9 

2. Bitte die gewünschte Ausführung (z. B. ES) ergänzen.

Modell 2554 Drückergrt. mit Schlüsselrosette	
 	2554/.../55-K/.../40/8,5



Modell 2554 Drückergrt. für Profilzylinder	
 	2554/.../55Z-K/.../40/8,5
 	2554/.../55ZFH-K/.../40/8,5 
 	2554FH/.../55ZFH-K/.../40/9 

Modell 2554 Wechselgrt. für Profilzylinder	
 	2554/3054/.../55Z-K/.../40/8,5
 	2554/3054/.../55ZFH-K/.../40/8,5 
 	2554FH/3054/.../55ZFH-K/.../40/9 

Modell 2554 Drückergrt. für Bad und WC mit R/W-Anzeige	
 	2554/.../86G-K/.../40/8,5

Drücker fest-drehbar gelagert auf einer Metallunterkonstruktion mit wartungsfreiem Messingleit- oder Kugellager, Rosette kantig

LAGERUNGEN ZUR AUSWAHL:

-  D75M
Metallgleitlager
-  D75MH
Metallgleitlager mit Hochhaltefeder
-  D75K
Kugellager

Materialien/Ausführungen zur Auswahl:

-  Aluminium pulverbeschichtet
-  Edelstahl poliert
-  Edelstahl satiniert

NORMEN

Benutzungskategorie
Klasse 4 / 7
ÖNORM EN 1906
Info Seite 6

Ausschreibungstext:

GEOS-Drückergarnitur für **Holztüren/Standardgarnituren** (oder Wechselgarnitur) mit **Rundrosetten** mit **Kugellager** oder WG4 **Metallgleitlager**. Drücker zugfest-drehbar gelagert; lockerungsgesicherte, stufenlos einstellbare Drückerverbindung mit Vollvierkantstift. Rosetten mit verdeckt liegender Verschraubung, gerichtet für Profilzylindereinbau (oder Schlüsselloch oder mit Rot/Weiß-Anzeige und Notöffner), z.B. Edelstahl satiniert:

GEOS 2554/D75M/55-K/ES

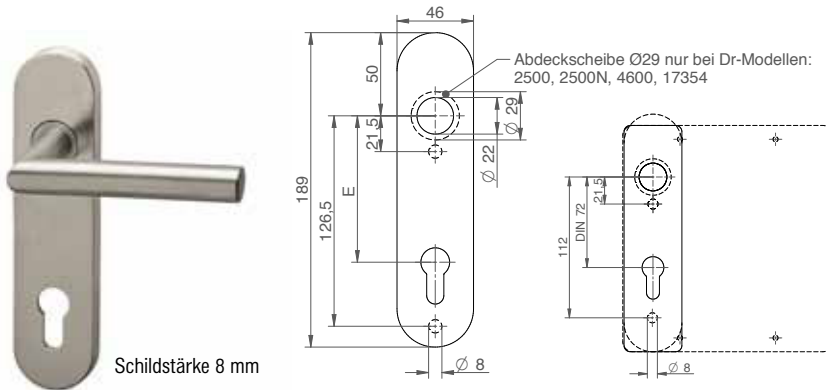

Schildstärke 8 mm

1. Bitte die gewünschte Lagerung (z. B. D51M) hier ergänzen.

Drücker fest-drehbar gelagert auf einer Metallunterkonstruktion mit wartungsfreiem Messinggleit- oder Kugellager

Lagerungen zur Auswahl:

- D51M
Metallgleitlager
- D51K
Kugellager

Modell 2554 | Drückergrt. mit Kurzschild

	2554/.../42/.../40/8,5	
	2554/.../42FH/.../40/8,5	
	2554FH/.../42FH/.../40/9	

2. Bitte die gewünschte Ausführung (z. B. F1) hier ergänzen.

Materialien/Ausführungen zur Auswahl:

- F1 Aluminium silber eloxiert satiniert
- PB Aluminium pulverbeschichtet
- EP Edelstahl poliert
- ES Edelstahl satiniert

Modell 2554 | Drückergrt. mit Kurzschild für Schlüsselloch

	2554/.../62/.../40/8,5	
--	------------------------	--

Modell 2554 | Drückergrt. mit Kurzschild für Profilzylinder

	2554/.../62Z/.../40/8,5	
	2554/.../62ZFH/.../40/8,5	
	2554FH/.../62ZFH/.../40/9	

Modell 2554 | Wechselgrt. mit Kurzschild für Profilzylinder

	2554/3054/.../62Z/.../40/8,5	
	2554/3054/.../62ZFH/.../40/8,5	
	2554FH/3054/.../62ZFH/.../40/9	

Modell 2554 | Drückergrt. für Bad und WC mit R/W-Anzeige

	2554/.../46/.../40/8,5	
--	------------------------	--

NORMEN
Benutzungskategorie
Klasse 4 / 7
ÖNORM EN 1906
Info Seite 6

Ausschreibungstext:

GEOS-Drückergarnitur für **Holztüren/Standardgarnituren** (oder Wechselgarnitur) mit **Kurzschildern** mit **Kugellager** oder WG4 **Metallgleitlager**. Drücker zugfest-drehbar gelagert; lockerungsgesicherte, stufenlos einstellbare Drückerverbindung mit Vollvierkantstift. Schilder mit verdeckt liegender Verschraubung, gerichtet für Profilzylindereinsatz (oder Schlüsselloch oder mit Rot/Weiß-Anzeige und Notöffner), z.B. Edelstahl satiniert:

GEOS 2554/D51M/62Z/ES



Schildstärke 8 mm

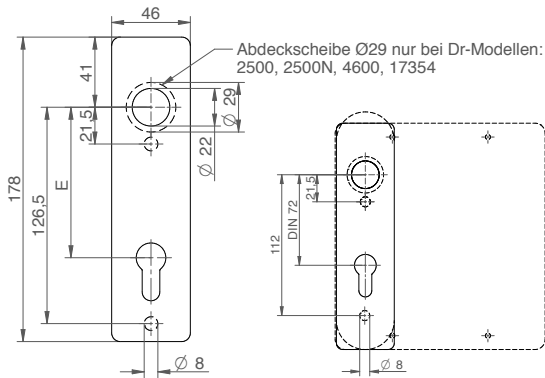

1. Bitte die gewünschte Lagerung (z. B. D52M) hier ergänzen.

Drücker fest-drehbar gelagert auf einer Metallunterkonstruktion mit wartungsfreiem Messingleit- oder Kugellager

Lagerungen zur Auswahl:

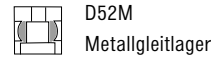

D52M
Metallgleitlager



D52K
Kugellager

Modell 2554 | Drückergrt. mit Kurzschild

2554/.../42/.../40/8,5

2554/.../42FH/.../40/8,5 

2554FH/.../42FH/.../40/9 

2. Bitte die gewünschte Ausführung (z. B. F1) hier ergänzen.

Materialien/Ausführungen zur Auswahl:



F1 Aluminium silber eloxiert satiniert



PB Aluminium pulverbeschichtet



EP Edelstahl poliert



ES Edelstahl satiniert

Modell 2554 | Drückergrt. mit Kurzschild für Schlüsselloch

2554/.../62/.../40/8,5

Modell 2554 | Drückergrt. mit Kurzschild für Profilzylinder

2554/.../62Z/.../40/8,5

2554/.../62ZFH/.../40/8,5 

2554FH/.../62ZFH/.../40/9 

Modell 2554 | Wechselgrt. mit Kurzschild für Profilzylinder

2554/3054/.../62Z/.../40/8,5

2554/3054/.../62ZFH/.../40/8,5 

2554FH/3054/.../62ZFH/.../40/9 

Modell 2554 | Drückergrt. für Bad und WC mit R/W-Anzeige

2554/.../46/.../40/8,5

NORMEN

Benutzungskategorie
Klasse 4 / 7
ÖNORM EN 1906
Info Seite 6

Ausschreibungstext:

GEOS-Drückergarnitur für **Holztüren/Standardgarnituren** (oder Wechselgarnitur) mit **Kurzschildern** mit **Kugellager** oder WG4 **Metallgleitlager**. Drücker zugfest-drehbar gelagert; lockerungsgesicherte, stufenlos einstellbare Drückerverbindung mit Vollvierkantstift. Schilder mit verdeckt liegender Verschraubung, gerichtet für Profilzylindereinbau (oder Schlüsselloch oder mit Rot/Weiß-Anzeige und Notöffner), z.B. Edelstahl satiniert:

GEOS 2554/D52M/62Z/ES



Schildstärke 8 mm

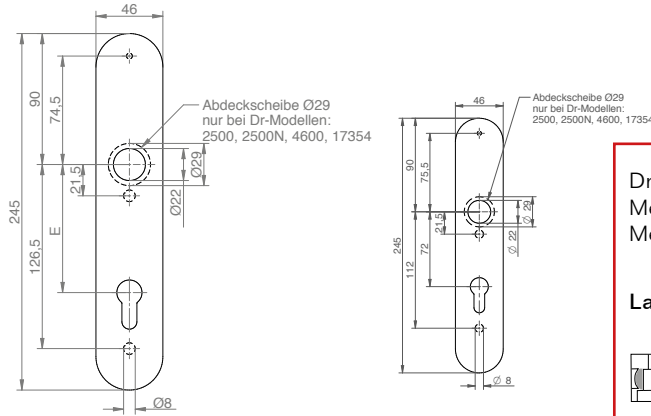

1. Bitte die gewünschte Lagerung (z. B. D53M) hier ergänzen.

Drücker fest-drehbar gelagert auf einer Metallunterkonstruktion mit wartungsfreiem Messingleit- oder Kugellager

Lagerungen zur Auswahl:

-  D53M Metallgleitlager
-  D53K Kugellager

Modell 2554 | Drückergrt. mit Langschild

- 2554/.../42/.../40/8,5
- 2554/.../42FH/.../40/8,5 
- 2554FH/.../42FH/.../40/9 

2. Bitte die gewünschte Ausführung (z. B. F1) hier ergänzen.



Materialien/Ausführungen zur Auswahl:

-  **F1** Aluminium silber eloxiert satiniert
-  **PB** Aluminium pulverbeschichtet
-  **EP** Edelstahl poliert
-  **ES** Edelstahl satiniert



Modell 2554 | Drückergrt. mit Langschild für Schlüsselloch

- 2554/.../62/.../40/8,5

Modell 2554 | Drückergrt. mit Langschild für Profilzylinder

- 2554/.../62Z/.../40/8,5
- 2554/.../62ZF/.../40/8,5 
- 2554FH/.../62ZF/.../40/9 

Modell 2554 | Wechselgrt. mit Langschild für Profilzylinder

- 2554/3054/.../62Z/.../40/8,5
- 2554/3054/.../62ZF/.../40/8,5 
- 2554FH/3054/.../62ZF/.../40/9 

Modell 2554 | Drückergrt. für Bad und WC mit R/W-Anzeige

- 2554/.../46/.../40/8,5

NORMEN

Benutzungskategorie
Klasse 4 / 7
ÖNORM EN 1906
Info Seite 6

Ausschreibungstext:

GEOS-Drückergarnitur für **Holztüren/Standardgarnituren** (oder Wechselgarnitur) mit **Langschildern** mit **Kugellager** oder WG4 **Metallgleitlager**. Drücker zugfest-drehbar gelagert; lockerungsgesicherte, stufenlos einstellbare Drückerverbindung mit Vollvierkantstift. Schilder mit verdeckt liegender Verschraubung, gerichtet für Profilzylindereinbau (oder Schlüsselloch oder mit Rot/Weiß-Anzeige und Notöffner), z.B. Edelstahl satiniert:

GEOS 2554/D53M/62Z/ES

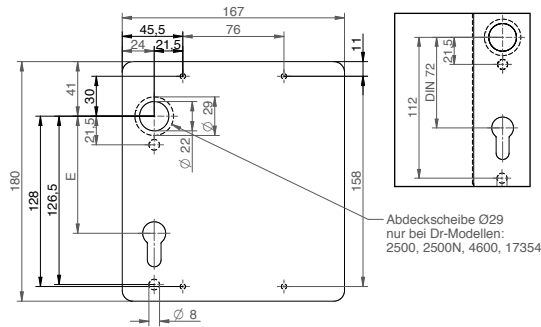



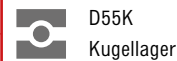
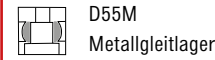

Abdeckscheibe Ø29
nur bei Dr-Modellen:
2500, 2500N, 4600, 17354

Drücker fest-drehbar gelagert auf einer Metallunterkonstruktion mit wartungsfreiem Messingleit- oder Kugellager

Lagerungen zur Auswahl:













1. Bitte die gewünschte Lagerung (z. B. D55K) hier ergänzen.

Modell 2554 Drückergrt. mit Breitschild	
	2554/.../42/.../40/8,5
	2554/.../42FH/.../40/8,5 
	2554FH/.../42FH/.../40/9 

2. Bitte die gewünschte Ausführung (z. B. F1) hier ergänzen.

Modell 2554 Drückergrt. mit Breitschild für Schlüsselloch	
	2554/.../62/.../40/8,5

Modell 2554 Drückergrt. mit Breitschild für Profilzylinder	
	2554/.../62Z/.../40/8,5
	2554/.../62ZFH/.../40/8,5 
	2554FH/.../62ZFH/.../40/9 

Modell 2554 Wechselgrt. mit Breitschild für Profilzylinder	
	2554/3054/.../62Z/.../40/8,5
	2554/3054/.../62ZFH/.../40/8,5 
	2554FH/3054/.../62ZFH/.../40/9 

Modell 2554 Drückergrt. für Bad und WC mit R/W-Anzeige	
	2554/.../46/.../40/8,5

Materialien/Ausführungen zur Auswahl:

-  F1 Aluminium silber eloxiert satiniert
-  PB Aluminium pulverbeschichtet
-  EP Edelstahl poliert
-  ES Edelstahl satiniert

NORMEN

Benutzungskategorie
Klasse 4 / 7
ÖNORM EN 1906
Info Seite 6



Ausschreibungstext:

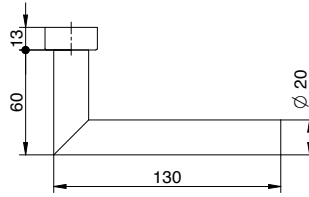
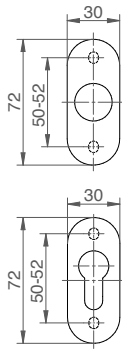

GEOS-Drückergarnitur für **Holztüren/Standardgarnituren** (oder Wechselgarnitur) mit **Breitschildern** mit **Kugellager** oder WG4 **Metallgleitlager**. Drücker zugfest-drehbar gelagert; lockerungsgesicherte, stufenlos einstellbare Drückerverbindung mit Vollvierkantstift. Schilder mit verdeckt liegender Verschraubung, gerichtet für Profilzylindereinbau (oder Schlüsselloch oder mit Rot/Weiß-Anzeige und Notöffner), z.B. Edelstahl satiniert:



GEOS 2554/D55M/62Z/ES

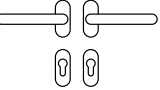

Bitte die gewünschte Ausführung (z. B. F1) hier ergänzen.

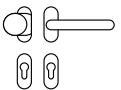

 **Modell 2554 | Drückerggrt. mit Schmalrosette**
 2554/D8MH/.../40/8,5
 2554FH/D8MHFH/.../40/9 

 **Modell 2554 | mit Schmalrosette für Profilzylinder**
 2554/D8MH/55Z/.../40/8,5
 2554FH/D8MH/55ZFH/.../40/9 

 **Modell 2554 | Wechselggrt. mit Schmalrosette für PZ**
 2554/3054M/D8MH/55Z/.../40/8,5
 2554FH/3054M/D8MH/55ZFH/.../40/9 

Drücker fest-drehbar gelagert auf einer Metallunterkonstruktion, Metallgleitlager mit Hochhaltefeder.

Materialien/Ausführungen zur Auswahl:

-  **F1** Aluminium silber eloxiert satiniert
-  **PB** Aluminium pulverbeschichtet
-  **ES** Edelstahl satiniert

NORMEN

Benutzungskategorie
 Klasse 4 / 7
 ÖNORM EN 1906
 Info Seite 6

Ausschreibungstext:

GEOS-Drückergarnitur für **Rohrarmaturen** (oder Wechselgarnitur) mit **Schmalrosetten** und **federunterstütztem Drücker mit Metallgleitlager**. Drücker zugfest-drehbar gelagert; lockerungsgesicherte, stufenlos einstellbare Drückerverb. mit Vollvierkantstift. Rosetten mit verdeckt liegender Verschraubung, gerichtet für PZ-Einbau, z.B. Edelstahl satiniert:

GEOS 2554/D8MH/55Z/ES

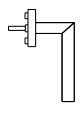

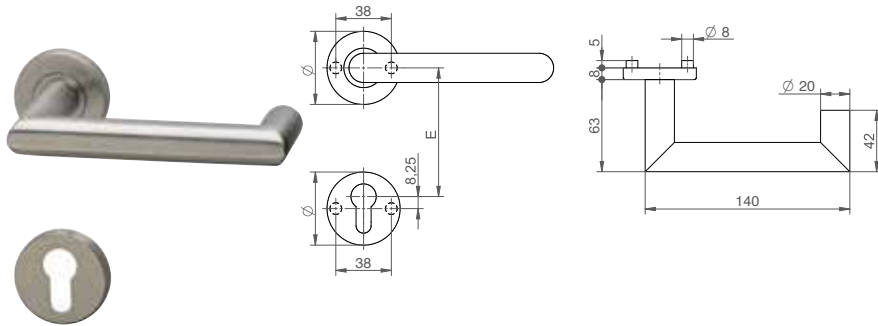

	2504HA Halbolive mit 90°-Rasterung, mit Stützansätze, inkl. Stift 7x35mm	
	Artikelnummer/Ausführung	EAN-Code
	2504HA F1 35MM	9001933002810
	2504HA PB 35MM	
	2504HA EP 35MM	9001933242292
2504HA ES 35MM	9001933242353	

Ausführung ohne Stützansätze, z. B. 2504H, ist ebenfalls erhältlich.













1. Bitte die gewünschte Lagerung (z. B. D75M-K) hier ergänzen.

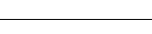
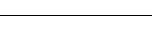

	Modell 2554N Drückergrt. mit Drückerrosette
	2554N/...-K/.../40/8,5
	2554N/...FH-K/.../40/8,5
	2554NFH/...FH-K/.../40/9



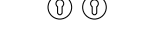

2. Bitte die gewünschte Ausführung (z. B. ES) ergänzen.

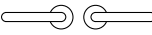



	Modell 2554N Drückergrt. mit Schlüsselrosette
	2554N/.../55-K/.../40/8,5





	Modell 2554N Drückergrt. für Profilzylinder
	2554N/.../55Z-K/.../40/8,5
	2554N/.../55ZFH-K/.../40/8,5
	2554NFH/.../55ZFH-K/.../40/9

	Modell 2554N Wechselgrt. für Profilzylinder
	2554N/3054/.../55Z-K/.../40/8,5
	2554N/3054/.../55ZFH-K/.../40/8,5
	2554NFH/3054/.../55ZFH-K/.../40/9

	Modell 2554N Drückergrt. für Bad und WC mit R/W-Anzeige
	2554N/.../86G-K/.../40/8,5



	Modell 2554N Drückergrt. mit Stahleinlage für Profilzylinder
	geteilte Schlossnuss, für Gehflügel, inkl. Schrauben, mit Stift 247V/D9/N9 
	2554NFHA/.../55ZFH-K/.../40/9

	Modell 2554N Drückergrt. mit Stahleinlage, normale Schloss-
	nuss, Türblatt durchgebohrt, Panik-Gegenkasten, für Standflügel, inkl. Schrauben, mit Stift 241V/9 
	2554NFHB/.../82FH-K/.../40/9

	Modell 2554N Drückergrt. mit Stahleinlage normale Schloss-
	nuss, Türblatt nicht durchgebohrt, Panik-Gegenkasten, für Standflü- gel, inkl. Schrauben, inkl. Stift 249V/D9/N9 
	2554NFHC/...FH-K/.../40/9

Drücker fest-drehbar gelagert auf einer Metallunterkonstruktion mit wartungsfreiem Messingleit- oder Kugellager, Rosette kantig

LAGERUNGEN ZUR AUSWAHL:

-  D75M
Metallgleitlager
-  D75MH
Metallgleitlager mit Hochhaltefeder
-  D75K
Kugellager

Materialien/Ausführungen zur Auswahl:

-  Aluminium pulverbeschichtet
-  Edelstahl poliert
-  Edelstahl satiniert

NORMEN

Benutzungskategorie
Klasse 4 / 7
ÖNORM EN 1906
Info Seite 6

Ausschreibungstext:

GEOS-Drückergarnitur für **Holztüren/Standardgarnituren** (oder Wechselgarnitur) mit **Rundrosetten** mit **Kugellager** oder WG4 **Metallgleitlager**. Drücker zugfest-drehbar gelagert; lockerungsgesicherte, stufenlos einstellbare Drückerverbindung mit Vollvierkantstift. Rosetten mit verdeckt liegender Verschraubung, gerichtet für Profilzylindereinsatz (oder Schlüsselloch oder mit Rot/Weiß-Anzeige und Notöffner), z.B. Edelstahl satiniert:

GEOS 2554N/D75M/55-K/ES

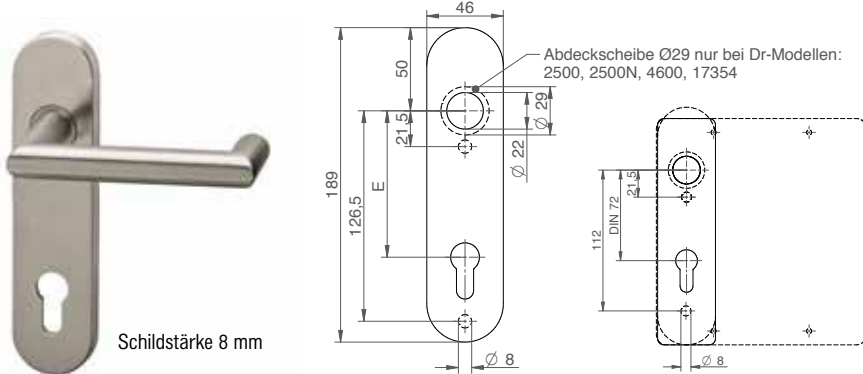

Schildstärke 8 mm

Drücker fest-drehbar gelagert auf einer Metallunterkonstruktion mit wartungsfreiem Messinggleit- oder Kugellager

Lagerungen zur Auswahl:

- D51M Metallgleitlager
- D51K Kugellager

1. Bitte die gewünschte Lagerung (z. B. D51M) hier ergänzen.

Modell 2554N | Drückergrt. mit Kurzschild

- 2554N/.../42/.../40/8,5
- 2554N/.../42FH/.../40/8,5
- 2554NFH/.../42FH/.../40/9

2. Bitte die gewünschte Ausführung (z. B. F1) hier ergänzen.

Materialien/Ausführungen zur Auswahl:

- F1 Aluminium silber eloxiert satiniert
- PB Aluminium pulverbeschichtet
- EP Edelstahl poliert
- ES Edelstahl satiniert

Modell 2554N | Drückergrt. mit Kurzschild für Schlüsselloch

- 2554N/.../62/.../40/8,5

Modell 2554N | Drückergrt. mit Kurzschild für Profilzylinder

- 2554N/.../62Z/.../40/8,5
- 2554N/.../62ZFH/.../40/8,5
- 2554NFH/.../62ZFH/.../40/9

Modell 2554N | Wechselgrt. mit Kurzschild für Profilzylinder

- 2554N/3054/.../62Z/.../40/8,5
- 2554N/3054/.../62ZFH/.../40/8,5
- 2554NFH/3054/.../62ZFH/.../40/9

Modell 2554N | Drückergrt. f. Bad und WC mit R/W-Anzeige

- 2554N/.../46/.../40/8,5

NORMEN

Benutzungskategorie
Klasse 4 / 7
ÖNORM EN 1906
Info Seite 6

Modell 2554N | Drückergrt. mit Stahleinlage für Profilzylinder
geteilte Schlossnuss, für Gehflügel, inkl. Schrauben, ohne Stift,
Stifte optional mit Aufpreis: 247V/D9/N9

- 2554NFHA/.../62ZFH/.../40/9

Modell 2554N | Drückergrt. mit Stahleinlage, normale Schlossnuss, Türblatt durchgebohrt, Panik-Gegenkasten, für Standflügel, inkl. Schrauben, ohne Stift, Stifte optional mit Aufpreis: 241V/9

- 2554NFHB/.../42UFH/.../40/9

Modell 2554N | Drückergrt. mit Stahleinlage normale Schlossnuss, Türblatt nicht durchgebohrt, Panik-Gegenkasten, für Standflügel, inkl. Schrauben, ohne Stift, Stifte optional mit Aufpreis: 249V/D9/N9

- 2554NFHC/.../42FH/.../40/9

Ausschreibungstext:

GEOS-Drückergarnitur für **Holz Türen/Standardgarnituren** (oder Wechselgarnitur) mit **Kurzschildern** mit **Kugellager** oder **WG4 Metallgleitlager**. Drücker zugfest-drehbar gelagert; lockerungsgesicherte, stufenlos einstellbare Drückerverbindung mit Vollvierkantstift. Schilder mit verdeckt liegender Verschraubung, gerichtet für Profilzylinder-einbau (oder Schlüsselloch oder mit Rot/Weiß-Anzeige und Not-öffner), z.B. Edelstahl satiniert:
GEOS 2554N/D51M/62Z/ES



Schildstärke 8 mm

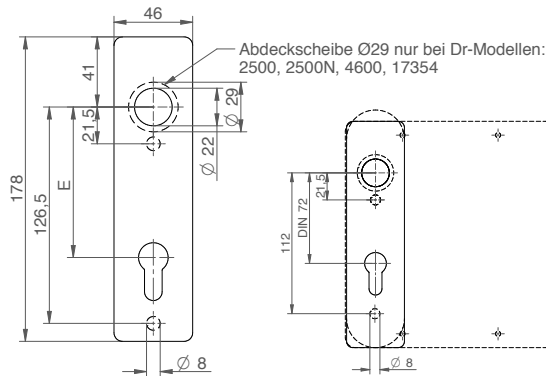

Abdeckscheibe Ø29 nur bei Dr-Modellen:
2500, 2500N, 4600, 17354

1. Bitte die gewünschte Lagerung (z. B. D52M) hier ergänzen.

Drücker fest-drehbar gelagert auf einer Metallunterkonstruktion mit wartungsfreiem Messingleit- oder Kugellager

Lagerungen zur Auswahl:

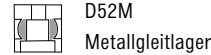

D52M
Metallgleitlager



D52K
Kugellager

Modell 2554N | Drückergrt. mit Kurzschild

2554N/.../42/.../40/8,5

2554N/.../42FH/.../40/8,5

2554NFH/.../42FH/.../40/9

2. Bitte die gewünschte Ausführung (z. B. F1) hier ergänzen.

Materialien/Ausführungen zur Auswahl:



F1 Aluminium silber eloxiert satiniert



PB Aluminium pulverbeschichtet



EP Edelstahl poliert



ES Edelstahl satiniert

Modell 2554N | Drückergrt. mit Kurzschild für Schlüsselloch

2554N/.../62/.../40/8,5

Modell 2554N | Drückergrt. mit Kurzschild für Profilzylinder

2554N/.../62Z/.../40/8,5

2554N/.../62ZFH/.../40/8,5

2554NFH/.../62ZFH/.../40/9

Modell 2554N | Wechselgrt. mit Kurzschild für Profilzylinder

2554N/3054/.../62Z/.../40/8,5

2554N/3054/.../62ZFH/.../40/8,5

2554NFH/3054/.../62ZFH/.../40/9

Modell 2554N | Drückergrt. f. Bad und WC mit R/W-Anzeige

2554N/.../46/.../40/8,5

NORMEN

Benutzungskategorie
Klasse 4 / 7
ÖNORM EN 1906
Info Seite 6

Modell 2554N | Drückergrt. mit Stahleinlage für Profilzylinder

geteilte Schlossnuss, für Gehflügel, inkl. Schrauben, ohne Stift,
Stifte optional mit Aufpreis: 247V/D9/N9

2554NFHA/.../62ZFH/.../40/9

Modell 2554N | Drückergrt. mit Stahleinlage, normale Schlossnuss, Türblatt durchgebohrt, Panik-Gegenkasten, für Standflügel, inkl. Schrauben, ohne Stift, Stifte optional mit Aufpreis: 241V/9

2554NFHB/.../42UFH/.../40/9

Modell 2554N | Drückergrt. mit Stahleinlage normale Schlossnuss, Türblatt nicht durchgebohrt, Panik-Gegenkasten, für Standflügel, inkl. Schrauben, ohne Stift, Stifte optional mit Aufpreis: 249V/D9/N9

2554NFHC/.../42FH/.../40/9

Ausschreibungstext:

GEOS-Drückergarnitur für **Holztüren/Standardgarnituren** (oder Wechselgarnitur) mit **Kurzschildern** mit **Kugellager** oder WG4 **Metallgleitlager**. Drücker zugfest-drehbar gelagert; lockerungsgesicherte, stufenlos einstellbare Drückerverbindung mit Vollvierkantstift. Schilder mit verdeckt liegender Verschraubung, gerichtet für Profilzylinder-einbau (oder Schlüsselloch oder mit Rot/Weiß-Anzeige und Notöffner), z.B. Edelstahl satiniert:

GEOS 2554N/D52M/62Z/ES



Schildstärke 8 mm

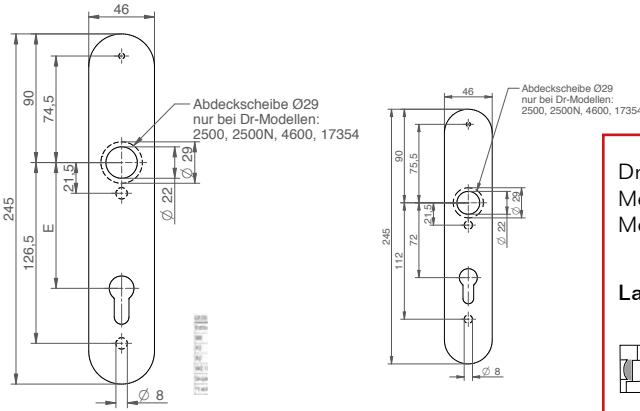

1. Bitte die gewünschte Lagerung (z. B. D53M) hier ergänzen.

Drücker fest-drehbar gelagert auf einer Metallunterkonstruktion mit wartungsfreiem Messingleit- oder Kugellager

Lagerungen zur Auswahl:



D53M
Metallgleitlager



D53K
Kugellager

Modell 2554N | Drückergrt. mit Langschild

2554N/.../42/.../40/8,5	
2554N/.../42FH/.../40/8,5	
2554NFH/.../42FH/.../40/9	

2. Bitte die gewünschte Ausführung (z. B. F1) hier ergänzen.

Materialien/Ausführungen zur Auswahl:



F1 Aluminium silber eloxiert satiniert



PB Aluminium pulverbeschichtet



EP Edelstahl poliert



ES Edelstahl satiniert

Modell 2554N | Drückergrt. mit Langschild für Schlüsselloch

2554N/.../62/.../40/8,5	
-------------------------	--

Modell 2554N | Drückergrt. mit Langschild für Profilzylinder

2554N/.../62Z/.../40/8,5	
2554N/.../62ZFH/.../40/8,5	
2554NFH/.../62ZFH/.../40/9	

Modell 2554N | Wechselgrt. mit Langschild für Profilzylinder

2554N/3054/.../62Z/.../40/8,5	
2554N/3054/.../62ZFH/.../40/8,5	
2554NFH/3054/.../62ZFH/.../40/9	

Modell 2554N | Drückergrt. f. Bad und WC mit R/W-Anzeige

2554N/.../46/.../40/8,5	
-------------------------	--

NORMEN

Benutzungskategorie
Klasse 4 / 7
ÖNORM EN 1906

Modell 2554N | Drückergrt. mit Stahleinlage für Profilzylinder
geteilte Schlossnuss, für Gehflügel, inkl. Schrauben, ohne Stift,
Stifte optional mit Aufpreis: 247V/D9/N9

2554NFHA/.../62ZFH/.../40/9		
-----------------------------	--	--

Modell 2554N | Drückergrt. mit Stahleinlage, normale Schlossnuss, Türblatt durchgebohrt, Panik-Gegenkasten, für Standflügel, inkl. Schrauben, ohne Stift, Stifte optional mit Aufpreis: 241V/9

2554NFHB/.../42UFH/.../40/9		
-----------------------------	--	--

Modell 2554N | Drückergrt. mit Stahleinlage normale Schlossnuss, Türblatt nicht durchgebohrt, Panik-Gegenkasten, für Standflügel, inkl. Schrauben, ohne Stift, Stifte optional mit Aufpreis: 249V/D9/N9

2554NFHC/.../42FH/.../40/9		
----------------------------	--	--

Ausschreibungstext:

GEOS-Drückergarnitur für **Holztüren/Standardgarnituren** (oder Wechselgarnitur) mit **Langschildern mit Kugellager** oder WG4 **Metallgleitlager**. Drücker zugfest-drehbar gelagert; lockerungsgesicherte, stufenlos einstellbare Drückerverbindung mit Vollvierkantstift. Schilder mit verdeckt liegender Verschraubung, gerichtet für Profilzylinder einbau (oder Schlüsselloch oder mit Rot-/Weiß-Anzeige und Notöffner), z.B. Edelstahl satiniert:

GEOS 2554N/D53M/62Z/ES

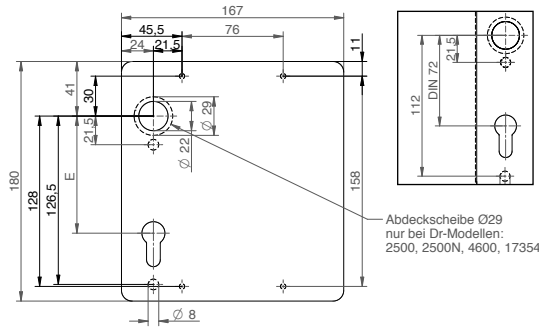

1. Bitte die gewünschte Lagerung (z. B. D55K) hier ergänzen.

Drücker fest-drehbar gelagert auf einer Metallunterkonstruktion mit wartungsfreiem Messingleit- oder Kugellager

Lagerungen zur Auswahl:

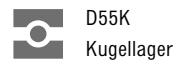
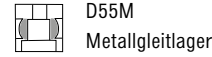

Modell 2554N | Drückergrt. mit Breitschild

2554N/.../42/.../40/8,5

2554N/.../42FH/.../40/8,5 

2554NFH/.../42FH/.../40/9 

2. Bitte die gewünschte Ausführung (z. B. F1) hier ergänzen.

Materialien/Ausführungen zur Auswahl:

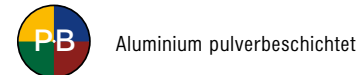
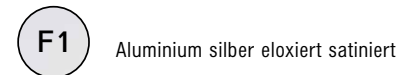



Modell 2554N | Drückergrt. mit Breitschild für Schlüsselloch

2554N/.../62/.../40/8,5

Modell 2554N | Drückergrt. mit Breitschild für Profilzylinder

2554N/.../62Z/.../40/8,5



2554N/.../62ZFH/.../40/8,5 

2554NFH/.../62ZFH/.../40/9 

Modell 2554N | Wechselgrt. mit Breitschild für Profilzylinder

2554N/3054/.../62Z/.../40/8,5

2554N/3054/.../62ZFH/.../40/8,5 

2554NFH/3054/.../62ZFH/.../40/9  

Modell 2554N | Drückergrt. f. Bad und WC mit R/W-Anzeige



2554N/.../46/.../40/8,5

NORMEN



Benutzungskategorie
Klasse 4 / 7
ÖNORM EN 1906
Info Seite 6

Modell 2554N | Drückergrt. mit Stahleinlage für Profilzylinder



geteilte Schlossnuss, für Gehflügel, inkl. Schrauben, ohne Stift,
Stifte optional mit Aufpreis: 247V/D9/N9 

2554NFHA/.../62ZFH/.../40/9  

Modell 2554N | Drückergrt. mit Stahleinlage, normale Schlossnuss, Türblatt durchgebohrt, Panik-Gegenkasten, für Standflügel, inkl. Schrauben, ohne Stift, Stifte optional mit Aufpreis: 241V/9 

2554NFHB/.../42UFH/.../40/9  

Modell 2554N | Drückergrt. mit Stahleinlage normale Schlossnuss, Türblatt nicht durchgebohrt, Panik-Gegenkasten, für Standflügel, inkl. Schrauben, ohne Stift, Stifte optional mit Aufpreis: 249V/D9/N9 

2554NFHC/.../42FH/.../40/9  

Ausschreibungstext:

GEOS-Drückergarnitur für **Holz Türen/Standardgarnituren** (oder Wechselgarnitur) mit **Breitschildern** mit **Kugellager** oder **WG4 Metallgleitlager**. Drücker zugfest-drehbar gelagert; lockerrungsgesicherte, stufenlos einstellbare Drückerverbindung mit Vollvierkantstift. Schilder mit verdeckt liegender Verschraubung, gerichtet für Profilzylindereinbau (oder Schlüsselloch oder mit Rot/Weiß-Anzeige und Notöffner), z.B. Edelstahl satiniert:

GEOS 2554N/D55M/62Z/ES

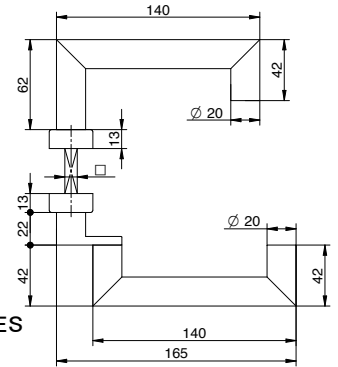
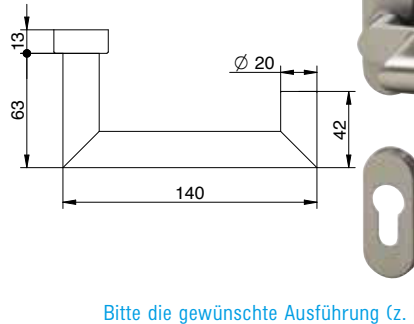
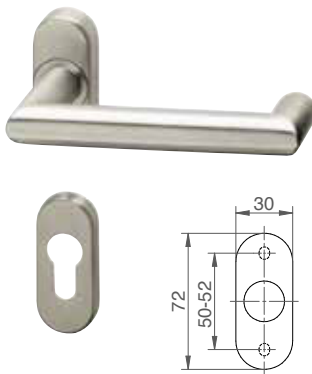





optional:
Modell 2554NZ
nur in Ausführung ES



Bitte die gewünschte Ausführung (z. B. F1) ergänzen.



Drücker fest-drehbar gelagert auf einer Metallunterkonstruktion, Metallgleitlager mit Hochhaltefeder.





Materialien/Ausführungen zur Auswahl:





-  F1 Aluminium silber eloxiert satiniert
-  PB Aluminium pulverbeschichtet
-  ES Edelstahl satiniert





 **Modell 2554N | Drückerggrt. mit Schmalrosette**
 2554N/D8MH/.../40/8,5
 2554NFH/D8MHFH/.../40/9 

 **Modell 2554N | mit Schmalrosette für Profilzylinder**
 2554N/D8MH/55Z/.../40/8,5
 2554NFH/D8MH/55ZFH/.../40/9 

 **Modell 2554N | Wechselgrt. mit Schmalrosette für PZ**
 2554N/3054M/D8MH/55Z/.../40/8,5
 2554NFH/3054M/D8MH/55ZFH/.../40/9  

 **Modell 2554N | Drückerggrt. mit Stahleinlage für Profilzylinder**
 geteilte Schlossnuss, für Gehflügel, inkl. Schrauben, ohne Stift,
 Stifte optional mit Aufpreis: 247V/D9/N9 
 2554NFHA/D8MH/55ZFH/.../40/9  

 **Modell 2554N | Drückerggrt. mit Stahleinlage, normale Schlossnuss, Türblatt durchgebohrt, Panik-Gegenkasten, für Standflügel, inkl. Schrauben, ohne Stift, Stifte optional mit Aufpreis: 241V/9 
 2554NFHB/D8MH/42UFH/.../40/9  **

 **Modell 2554N | Drückerggrt. mit Stahleinlage normale Schlossnuss, Türblatt nicht durchgebohrt, Panik-Gegenkasten, für Standflügel, inkl. Schrauben, ohne Stift, Stifte optional mit Aufpreis: 249V/D9/N9 
 2554NFHC/D8MHFH/.../40/9  **

NORMEN

Benutzungskategorie
Klasse 4 / 7
ÖNORM EN 1906

GEOS-Drückergarnitur für **Rohr-rahmentüren** (oder Wechselgarnitur) mit **Schmalrosetten** und **federunterstütztem Drücker** mit **Metallgleitlager**. Drücker zugfest-drehbar gelagert; lockerungs-gesicherte, stufenlos einstellbare Drückerverb. mit Vollvierkantstift. Rosetten mit verdeckt liegender Verschraubung, gerichtet für PZ-Einbau, z.B. Edelstahl satiniert:

GEOS 2554N/D8MH/55Z/ES

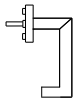
	2504NHA Halbolive mit 90°-Rasterung, mit Stützansätze, inkl. Stift 7x35mm	
	Artikelnummer/Ausführung	EAN-Code
	2504NHA F1 35MM	9001933486870
	2504NHA PB 35MM	
	2554NHA EP 35MM	9001933486856
	2554NHA ES 35MM	9001933486863

Ausführung ohne Stützansätze, z. B. 2504NH, ist ebenfalls erhältlich.



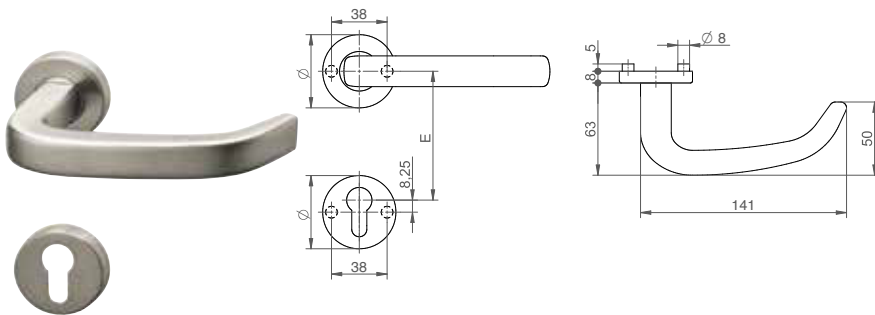

1. Bitte die gewünschte Lagerung (z. B. D75M-K) hier ergänzen.

Drücker fest-drehbar gelagert auf einer Metallunterkonstruktion mit wartungsfreiem Messingleit- oder Kugellager, Rosette kantig

LAGERUNGEN ZUR AUSWAHL:



D75M
Metallgleitlager



D75MH
Metallgleitlager mit Hochhaltefeder



D75K
Kugellager

Modell 4654 | Drückergrt. mit Drückerrosette

4654/...-K/ES/40/8,5

4654/...FH-K/ES/40/8,5 

4654FH/...FH-K/ES/40/9 

Modell 4654 | Drückergrt. mit Schlüsselrosette

4654/.../55-K/ES/40/8,5

Modell 4654 | Drückergrt. für Profilzylinder

4654/.../55Z-K/ES/40/8,5

4654/.../55ZFH-K/ES/40/8,5 

4654FH/.../55ZFH-K/ES/40/9 

Modell 4654 | Wechselgrt. für Profilzylinder

4654/3054/.../55Z-K/ES/40/8,5

4654/3054/.../55ZFH-K/ES/40/8,5 



4654FH/3054/.../55ZFH-K/ES/40/9 

Modell 4654 | Drückergrt. für Bad und WC mit R/W-Anzeige



4654/.../86G-K/ES/40/8,5

Modell 4654 | Drückergrt. mit Stahleinlage für Profilzylinder



geteilte Schlossnuss, für Gehflügel, inkl. Schrauben,
mit Stift 247V/D9/N9 

4654FHA/.../55ZFH-K/ES/40/9  

Modell 4654 | Drückergrt. mit Stahleinlage, normale Schlossnuss, Türblatt durchgebohrt, Panik-Gegenkasten, für Standflügel, inkl. Schrauben, mit Stift 241V/9 

4654FHB/.../82FH-K/ES/40/9  

Modell 4654 | Drückergrt. mit Stahleinlage normale Schlossnuss, Türblatt nicht durchgebohrt, Panik-Gegenkasten, für Standflügel, inkl. Schrauben, inkl. Stift 249V/D9/N9 

4654FHC/.../FH-K/ES/40/9  

Material/Ausführung:



Edelstahl satiniert

NORMEN

Benutzungskategorie
Klasse 4 / 7
ÖNORM EN 1906
Info Seite 6

Ausschreibungstext:

GEOS-Drückergarnitur für **Holz Türen/Standardgarnituren** (oder Wechselgarnitur) mit **Rundrosetten mit Kugellager** oder WG4 **Metallgleitlager**. Drücker zugfest-drehbar gelagert; lockerungsgesicherte, stufenlos einstellbare Drückerverbindung mit Vollvierkantstift. Schilder mit verdeckt liegender Verschraubung, gerichtet für Profilzylindereinbau (oder Schlüsselloch oder mit Rot/Weiß-Anzeige und Notöffner), z.B. Edelstahl satiniert:

GEOS 4654/D75M/55-K/ES



Schildstärke 8 mm

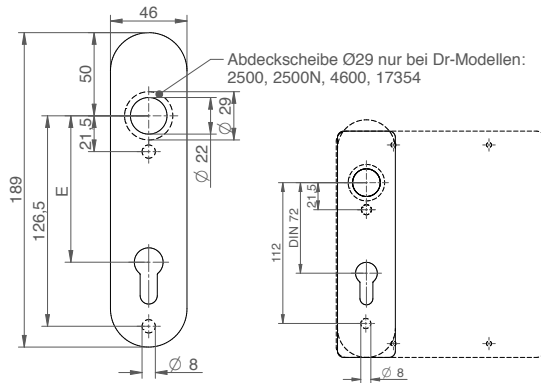

1. Bitte die gewünschte Lagerung (z. B. D51M) hier ergänzen.

Drücker fest-drehbar gelagert auf einer Metallunterkonstruktion mit wartungsfreiem Messinggleit- oder Kugellager

Lagerungen zur Auswahl:

- D51M
Metallgleitlager
- D51K
Kugellager

Modell 4654 | Drückergrt. mit Kurzschild

- 4654/.../42/ES/40/8,5
- 4654/.../42FH/ES/40/8,5
- 4654FH/.../42FH/ES/40/9

Modell 4654 | Drückergrt. mit Kurzschild für Schlüsselloch

- 4654/.../62/ES/40/8,5

Modell 4654 | Drückergrt. mit Kurzschild für Profilzylinder

- 4654/.../62Z/ES/40/8,5
- 4654/.../62ZFH/ES/40/8,5
- 4654FH/.../62ZFH/ES/40/9

Modell 4654 | Wechselgrt. mit Kurzschild für Profilzylinder

- 4654/3054/.../62Z/.../40/8,5
- 4654/3054/.../62ZFH/.../40/8,5
- 4654FH/3054/.../62ZFH/ES/40/9

Modell 4654 | Drückergrt. f. Bad und WC mit R/W-Anzeige

- 4654/.../46/ES/40/8,5

Modell 4654 | Drückergrt. mit Stahleinlage für Profilzylinder
geteilte Schlossnuss, für Gehflügel, inkl. Schrauben, ohne Stift,
Stifte optional mit Aufpreis: 247V/D9/N9

- 4654FHA/.../62ZFH/ES/40/9

Modell 4654 | Drückergrt. mit Stahleinlage, normale Schlossnuss, Türblatt durchgebohrt, Panik-Gegenkasten, für Standflügel, inkl. Schrauben, ohne Stift, Stifte optional mit Aufpreis: 241V/9

- 4654FHB/.../42UFH/ES/40/9

Modell 4654 | Drückergrt. mit Stahleinlage normale Schlossnuss, Türblatt nicht durchgebohrt, Panik-Gegenkasten, für Standflügel, inkl. Schrauben, ohne Stift, Stifte optional mit Aufpreis: 249V/D9/N9

- 4654FHC/.../42FH/ES/40/9

Material/Ausführung:

ES Edelstahl satiniert

NORMEN

Benutzungskategorie
Klasse 4 / 7
ÖNORM EN 1906
Info Seite 6

Ausschreibungstext:
GEOS-Drückergarnitur für **Holztüren/Standardgarnituren** (oder Wechselgarnitur) mit **Kurzschildern mit Kugellager** oder WG4 **Metallgleitlager**. Drücker zugfest-drehbar gelagert; lockerungsgesicherte, stufenlos einstellbare Drückerverbindung mit Vollvierkantstift. Schilder mit verdeckt liegender Verschraubung, gerichtet für Profilzylindereinbau (oder Schlüsselloch oder mit Rot/Weiß-Anzeige und Notöffner), z.B. Edelstahl satiniert:
GEOS 4654/D51M/62Z/ES

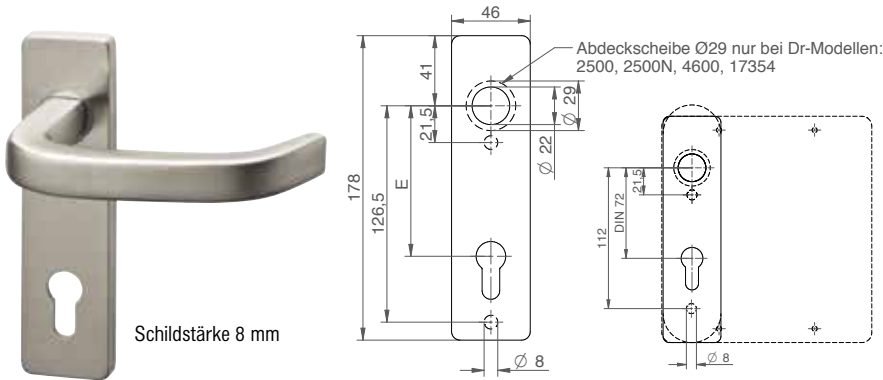

Drücker fest-drehbar gelagert auf einer Metallunterkonstruktion mit wartungsfreiem Messingleit- oder Kugellager

Lagerungen zur Auswahl:

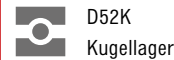
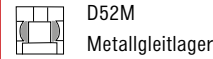

1. Bitte die gewünschte Lagerung (z. B. D52M) hier ergänzen.

Modell 4654 | Drückergrt. mit Kurzschild

4654/.../42/ES/40/8,5

4654/.../42FH/ES/40/8,5 

4654FH/.../42FH/ES/40/9 

Modell 4654 | Drückergrt. mit Kurzschild für Schlüsselloch

4654/.../62/ES/40/8,5

Modell 4654 | Drückergrt. mit Kurzschild für Profilzylinder

4654/.../62Z/ES/40/8,5

4654/.../62ZFH/ES/40/8,5 

4654FH/.../62ZFH/ES/40/9 

Modell 4654 | Wechselgrt. mit Kurzschild für Profilzylinder

4654/3054/.../62Z/ES/40/8,5

4654/3054/.../62ZFH/ES/40/8,5 



4654FH/3054/.../62ZFH/ES/40/9 

Modell 4654 | Drückergrt. f. Bad und WC mit R/W-Anzeige



4654/.../46/ES/40/8,5

Modell 4654 | Drückergrt. mit Stahleinlage für Profilzylinder



geteilte Schlossnuss, für Gehflügel, inkl. Schrauben, ohne Stift, Stifte optional mit Aufpreis: 247V/D9/N9 

4654FHA/.../62ZFH/ES/40/9  

Modell 4654 | Drückergrt. mit Stahleinlage, normale Schlossnuss, Türblatt durchgebohrt, Panik-Gegenkasten, für Standflügel, inkl. Schrauben, ohne Stift, Stifte optional mit Aufpreis: 241V/9 

4654FHB/.../42UFH/ES/40/9  

Modell 4654 | Drückergrt. mit Stahleinlage normale Schlossnuss, Türblatt nicht durchgebohrt, Panik-Gegenkasten, für Standflügel, inkl. Schrauben, ohne Stift, Stifte optional mit Aufpreis: 249V/D9/N9 

4654FHC/.../42FH/ES/40/9  

Material/Ausführung:



NORMEN

Benutzungskategorie
Klasse 4 / 7
ÖNORM EN 1906
Info Seite 6

Ausschreibungstext:

GEOS-Drückergarnitur für **Holztüren/Standardgarnituren** (oder Wechselgarnitur) mit **Kurzschildern mit Kugellager** oder WG4 **Metallgleitlager**. Drücker zugfest-drehbar gelagert; lockerungsgesicherte, stufenlos einstellbare Drückerverbindung mit Vollvierkantstift. Schilder mit verdeckt liegender Verschraubung, gerichtet für Profilzylinder-einbau (oder Schlüsselloch oder mit Rot/Weiß-Anzeige und Notöffner), z.B. Edelstahl satiniert:
GEOS 4654/D52M/62Z/ES



Schildstärke 8 mm

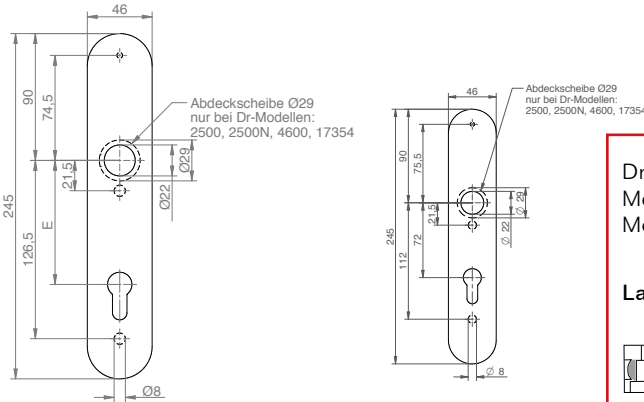

1. Bitte die gewünschte Lagerung (z. B. D53M) hier ergänzen.

Drücker fest-drehbar gelagert auf einer Metallunterkonstruktion mit wartungsfreiem Messingleit- oder Kugellager

Lagerungen zur Auswahl:



D53M
Metallglitlager



D53K
Kugellager

Modell 4654 | Drückgrt. mit Langschild

4654/.../42/ES/40/8,5

4654/.../42FH/ES/40/8,5 

4654FH/.../42FH/ES/40/9 

Modell 4654 | Drückgrt. mit Langschild für Schlüsselloch

4654/.../62/ES/40/8,5

Modell 4654 | Drückgrt. mit Langschild für Profilzylinder

4654/.../62Z/ES/40/8,5

4654/.../62ZFH/ES/40/8,5 

4654FH/.../62ZFH/ES/40/9 

Modell 4654 | Wechselgrt. mit Langschild für Profilzylinder

4654/3054/.../62Z/ES/40/8,5

4654/3054/.../62ZFH/ES/40/8,5 



4654FH/3054/.../62ZFH/ES/40/9 

Modell 4654 | Drückgrt. f. Bad und WC mit R/W-Anzeige



4654/.../46/ES/40/8,5

Modell 4654 | Drückgrt. mit Stahleinlage für Profilzylinder



geteilte Schlossnuss, für Gehflügel, inkl. Schrauben, ohne Stift, Stifte optional mit Aufpreis: 247V/D9/N9 

4654FHA/.../62ZFH/ES/40/9  

Modell 4654 | Drückgrt. mit Stahleinlage, normale Schlossnuss, Türblatt durchgebohrt, Panik-Gegenkasten, für Standflügel, inkl. Schrauben, ohne Stift, Stifte optional mit Aufpreis: 241V/9 

4654FHB/.../42UFH/ES/40/9  

Modell 4654 | Drückgrt. mit Stahleinlage normale Schlossnuss, Türblatt nicht durchgebohrt, Panik-Gegenkasten, für Standflügel, inkl. Schrauben, ohne Stift, Stifte optional mit Aufpreis: 249V/D9/N9 

4654FHC/.../42FH/ES/40/9  

Material/Ausführung:



Edelstahl satiniert

NORMEN

Benutzungskategorie
Klasse 4 / 7
ÖNORM EN 1906
Info Seite 6

Ausschreibungstext:

GEOS-Drückergarnitur für **Holztüren/Standardgarnituren** (oder Wechselgarnitur) mit **Langschildern mit Kugellager** oder WG4 **Metallglitlager**. Drücker zugfest-drehbar gelagert; lockerungsgesicherte, stufenlos einstellbare Drückerverbindung mit Vollvierkantstift. Schilder mit verdeckt liegender Verschraubung, gerichtet für Profilzylinder einbau (oder Schlüsselloch oder mit Rot-/Weiß-Anzeige und Notöffner), z.B. Edelstahl satiniert:

GEOS 4654/D53M/62Z/ES

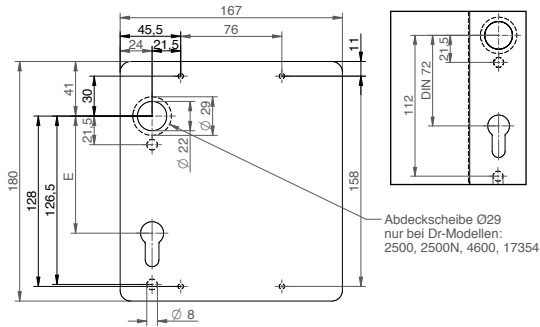

1. Bitte die gewünschte Lagerung (z. B. D55K) hier ergänzen.

Drücker fest-drehbar gelagert auf einer Metallunterkonstruktion mit wartungsfreiem Messingleit- oder Kugellager

Lagerungen zur Auswahl:



D55M
Metallgleitlager



D55K
Kugellager

Modell 4654 | Drückergrt. mit Breitschild

4654/.../42/ES/40/8,5

4654/.../42FH/ES/40/8,5 

4654FH/.../42FH/ES/40/9 

Modell 4654 | Drückergrt. mit Breitschild für Schlüsselloch

4654/.../62/ES/40/8,5

Modell 4654 | Drückergrt. mit Breitschild für Profilzylinder

4654/.../62Z/ES/40/8,5

4654/.../62ZFH/ES/40/8,5 

4654FH/.../62ZFH/ES/40/9 

Modell 4654 | Wechselgrt. mit Breitschild für Profilzylinder

4654/3054/.../62Z/ES/40/8,5

4654/3054/.../62ZFH/ES/40/8,5 



4654FH/3054/.../62ZFH/ES/40/9 

Modell 4654 | Drückergrt. f. Bad und WC mit R/W-Anzeige

4654/.../46/ES/40/8,5



Modell 4654 | Drückergrt. mit Stahleinlage für Profilzylinder

geteilte Schlossnuss, für Gehflügel, inkl. Schrauben, ohne Stift,
Stifte optional mit Aufpreis: 247V/D9/N9 

4654FHA/.../62ZFH/ES/40/9  



Modell 4654 | Drückergrt. mit Stahleinlage, normale Schlossnuss, Türblatt

durchgebohrt, Panik-Gegenkasten, für Standflügel, inkl. Schrauben, ohne Stift,
Stifte optional mit Aufpreis: 241V/9 

4654FHB/.../42UFH/ES/40/9  

Modell 4654 | Drückergrt. mit Stahleinlage normale Schlossnuss, Türblatt

nicht durchgebohrt, Panik-Gegenkasten, für Standflügel, inkl. Schrauben, ohne
Stift, Stifte optional mit Aufpreis: 249V/D9/N9 

4654FHC/.../42FH/ES/40/9  

Material/Ausführung:

 Edelstahl satiniert

NORMEN

Benutzungskategorie
Klasse 4 / 7
ÖNORM EN 1906
Info Seite 6



Ausschreibungstext:

GEOS-Drückergarnitur für **Holztüren/Standardgarnituren** (oder Wechselgarnitur) mit **Breitschildern** mit **Kugellager** oder WG4 **Metallgleitlager**. Drücker zugfest-drehbar gelagert; lockerrungsgesicherte, stufenlos einstellbare Drückerverbindung mit Vollvierkantstift. Schilder mit verdeckt liegender Verschraubung, gerichtet für Profilzylindereinbau (oder Schlüsselloch oder mit Rot/Weiß-Anzeige und Notöffner), z.B. Edelstahl satiniert:

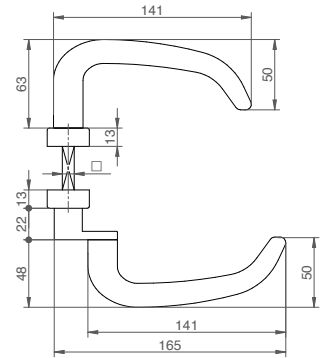
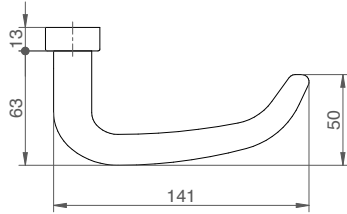

GEOS 4654/D55M/62Z/ES



optional:
Modell 4654Z
nur in Ausführung ES

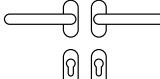

 **Modell 4654 | Drückergrt. mit Schmalrosette**
4654/D8MH/ES/40/8,5
4654FH/D8MHFH/ES/40/9 



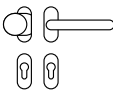

Drücker fest-drehbar gelagert auf einer Metallunterkonstruktion, Metallgleitlager mit Hochhaltefeder.

 **Modell 4654 | mit Schmalrosette für Profilzylinder**
4654/D8MH/55Z/ES/40/8,5
4654FH/D8MH/55ZFH/ES/40/9 

Material/Ausführung:

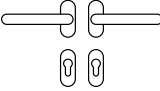



 **ES** Edelstahl satiniert



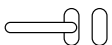

 **Modell 4654 | Wechselgrt. mit Schmalrosette für PZ**
4654/3054M/D8MH/55Z/ES/40/8,5
4654FH/3054M/D8MH/55ZFH/ES/40/9  

 **Modell 4654 | Drückergrt. mit Stahleinlage für Profilzylinder**
geteilte Schlossnuss, für Gehflügel, inkl. Schrauben, ohne Stift,
Stifte optional mit Aufpreis: 247V/D9/N9 
4654FHA/D8MH/55ZFH/ES/40/9  

NORMEN

Benutzungskategorie
Klasse 4 / 7
ÖNORM EN 1906
Info Seite 6



 **Modell 4654 | Drückergrt. mit Stahleinlage, normale Schlossnuss, Türblatt durchgebohrt, Panik-Gegenkasten, für Standflügel, inkl. Schrauben, ohne Stift, Stifte optional mit Aufpreis: 241V/9 
4654FHB/D8MH/42UFH/ES/40/9  **

 **Modell 4654 | Drückergrt. mit Stahleinlage normale Schlossnuss, Türblatt nicht durchgebohrt, Panik-Gegenkasten, für Standflügel, inkl. Schrauben, ohne Stift, Stifte optional mit Aufpreis: 249V/D9/N9 
4654FHC/D8MHFH/ES/40/9  **

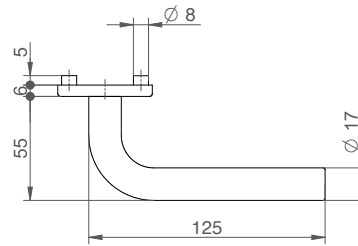
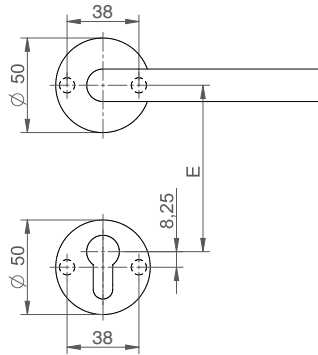

Ausschreibungstext:



GEOS-Drückergarnitur für **Rohr-rahmentüren** (oder Wechselgarnitur) mit **Schmalrosetten** und **federunterstütztem Drücker** mit **Metallgleitlager**. Drücker zugfest-drehbar gelagert; lockerungsgesicherte, stufenlos einstellbare Drückerverb. mit Vollvierkantstift. Rosetten mit verdeckt liegender Verschraubung, gerichtet für PZ-Einbau, z.B. Edelstahl satiniert:
GEOS 4654/D8MH/55Z/ES



 **Modell 17154 | Drückerggrt. mit Drückerrosette**
 17154/17K/ES/40/8,5
 17154FH/D6KFH/ES/40/9 

 **Modell 17154 | Drückerggrt. mit Schlüsselrosette**
 17154/17K/55/ES/40/8,5

 **Modell 17154 | Drückerggrt. für Profilzylinder**
 17154/17K/55Z/ES/40/8,5 
 17154/D6K/55ZFH/ES/40/8,5

 **Modell 17154 | Wechselgrt. für Profilzylinder**
 17154/3154c/17K/55Z/ES/40/8,5 
 17154/3154c/D6K/55ZFH/ES/40/8,5

 **Modell 17154 | Drückerggrt. für Bad und WC mit R/W-Anzeige**
 17154/17K/86G/ES/40/8,5

Ausschreibungstext:

GEOS-Drückergarnitur für **Holztüren/Standardgarnituren** (oder Wechselgarnitur) mit **Rundrosetten** mit **Kugellager**. Drücker zugfest-drehbar gelagert; lockerungsgesicherte, stufenlos einstellbare Drückerverbindung mit Vollvierkantstift. Rosetten mit verdeckt liegender Verschraubung, gerichtet für Profilzylindereinbau (oder Schlüsselloch oder mit Rot/Weiß-Anzeige und Notöffner), z.B. Edelstahl satiniert: GEOS 17154/17K/55/ES

Drücker fest-drehbar gelagert auf einer Metallunterkonstruktion mit wartungsfreiem Kugellager

Lagerung:

-  17K
Kugellager
-  D6K (bei FH)
Kugellager

Material/Ausführung:

-  ES
Edelstahl satiniert

NORMEN

Benutzungskategorie
 Klasse 4 / 7
 ÖNORM EN 1906
 Info Seite 6



17104V | Halbolive mit 90°-Rasterung, mit Stützansätze, inkl. Stift 7x30mm

Artikelnummer/Ausführung	EAN-Code
17104V/ES 30MM	9001933266458



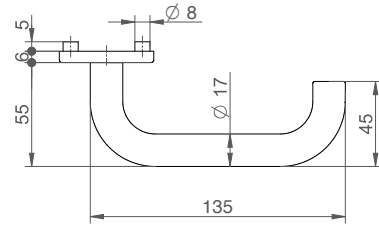
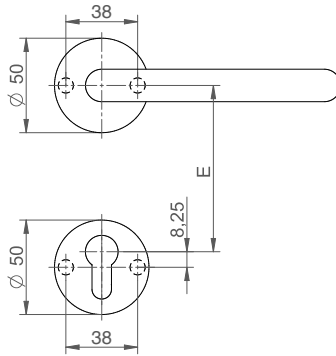

Modell 17254 | Drückergrt. mit Drückerrosette
 17254/17K/ES/40/8,5
 17254/ D6KFH/ES/40/8,5

Modell 17254 | Drückergrt. mit Schlüsselrosette
 17254/17K/55/ES/40/8,5

Modell 17254 | Drückergrt. für Profilzylinder
 17254/17K/55Z/ES/40/8,5
 17254/ D6K/55ZFH/ES/40/8,5

Modell 17254 | Wechselgrt. für Profilzylinder
 17254/3154c/17K/55Z/ES/40/8,5
 17254/3154c/D6K/55ZFH/ES/40/8,5

Modell 17254 | Drückergrt. für Bad und WC mit R/W-Anzeige
 17254/17K/86G/ES/40/8,5

Ausschreibungstext:
 GEOS-Drückergarnitur für **Holz Türen/Standardgarnituren** (oder Wechselgarnitur) mit **Rundrosetten** mit **Kugellager**. Drücker zugfest-drehbar gelagert; lockerungsgesicherte, stufenlos einstellbare Drückerverbindung mit Vollvierkantstift. Rosetten mit verdeckt liegender Verschraubung, gerichtet für Profilzylindereinbau (oder Schlüsselloch oder mit Rot/Weiß-Anzeige und Notöffner), z.B. Edelstahl satiniert: GEOS 17254/17K/55/ES

Drücker fest-drehbar gelagert auf einer Metallunterkonstruktion mit wartungsfreiem Kugellager

Lagerung:

- 17K Kugellager
- D6K (bei FH) Kugellager

Material/Ausführung:

- ES Edelstahl satiniert

NORMEN



Benutzungskategorie Klasse 4 / 7
 ÖNORM EN 1906
 Info Seite 6

17204V | Halbolive mit 90°-Rasterung, mit Stützansätze, inkl. Stift 7x30mm

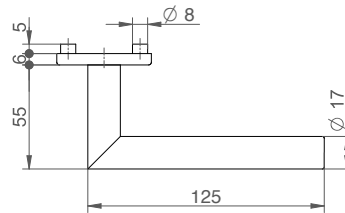
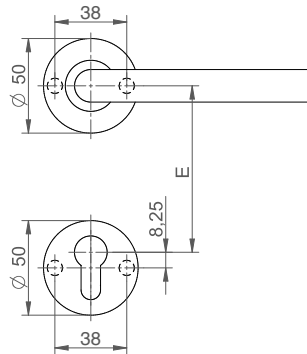

Artikelnummer/Ausführung	EAN-Code
17204V/ES 30MM	9001933266465







 **Modell 17354 | Drückerggrt. mit Drückerrosette**
 17354/17K/ES/40/8,5
 17354/ D6KFH/ES/40/8,5 

 **Modell 17354 | Drückerggrt. mit Schlüsselrosette**
 17354/17K/55/ES/40/8,5

 **Modell 17354 | Drückerggrt. für Profilzylinder**
 17354/17K/55Z/ES/40/8,5
 17354/ D6K/55ZFH/ES/40/8,5 

 **Modell 17354 | Wechselgrt. für Profilzylinder**
 17354/3154c/17K/55Z/ES/40/8,5
 17354/3154c/D6K/55ZFH/ES/40/8,5 

 **Modell 17354 | Drückerggrt. für Bad und WC mit R/W-Anzeige**
 17354/17K/86G/ES/40/8,5

Ausschreibungstext:

GEOS-Drückergarnitur für **Holztüren/Standardgarnituren** (oder Wechselgarnitur) mit **Rundrosetten** mit **Kugellager**. Drücker zugfest-drehbar gelagert; lockerungsgesicherte, stufenlos einstellbare Drückerverbindung mit Vollvierkantstift. Rosetten mit verdeckt liegender Verschraubung, gerichtet für Profilzylindereinbau (oder Schlüsselloch oder mit Rot/Weiß-Anzeige und Notöffner), z.B. Edelstahl satiniert: GEOS 17354/17K/55/ES

Drücker fest-drehbar gelagert auf einer Metallunterkonstruktion mit wartungsfreiem Kugellager

Lagerung:

-  17K
Kugellager
-  D6K (bei FH)
Kugellager

Material/Ausführung:

-  ES
Edelstahl satiniert

NORMEN

Benutzungskategorie
 Klasse 4 / 7
 ÖNORM EN 1906
 Info Seite 6



 **17304V | Halbolive mit 90°-Rasterung, mit Stützansätze, inkl. Stift 7x30mm**
 Artikelnummer/Ausführung EAN-Code
 17304V/ES 30MM 9001933266472



Objektschlösser Serie 400 GEOS

Schlösser der Marke GEOS sind besonders dort gefragt, wo die Türen starken Beanspruchungen und hohen Besucherfrequenzen ausgesetzt sind. Daher werden sie vor allem in Schulen, Krankenhäusern, öffentlichen Gebäuden und Büros eingesetzt.

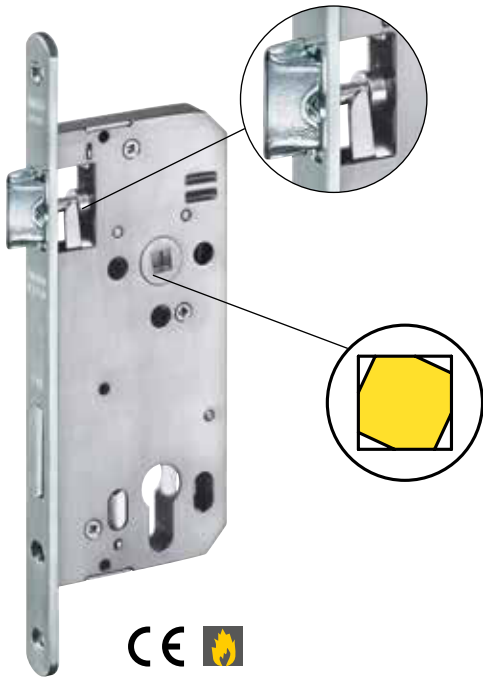

Serie 400(R)

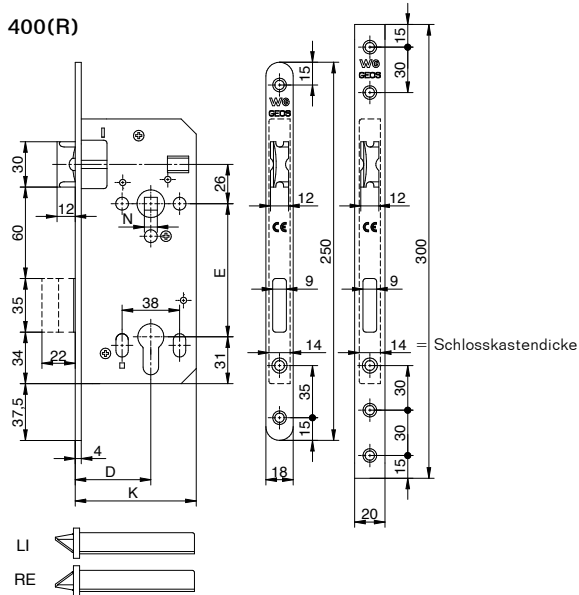



Ausfräsung für Schlosskasten = Schlosskastendicke + 2 mm
Maße nach ÖNORM B 5350

Produktmerkmale



- **Gebrauchsklasse 3** ÖNORM EN 12209
- Einsatz für Türen in öffentlichen Gebäuden bei starker Beanspruchung (empfohlenes Türgewicht ab 40 kg bis max. 200 kg)
- **Umstellfalle aus Metall** mit Anzugseffekt, li/re umstellbar
- **Klemmnuss**, zweiteilig, Vkt. 8,5 mm, für einen wackelfreien Sitz des Drückers
- Serienmäßig brandhemmend ÖNORM B 3858 Brandwiderstandsdauer 30 Min.
- Rundstulp 250 x 18 x 4 mm
- Kastenbreite 80, 90, 100 mm
- Dornmaß 50, 60, 70 mm
- Ausführung: Niro-Look (NL) und Edelstahl satiniert (ES)

Auf Anfrage möglich



- Nuss 8 mm (nicht feuerhemmend nach ÖNORM B 3858)
- Eckstulp 300 x 20 x 4 mm
- Rundstulp 300 x 20 x 4 mm
- Nuss 9 mm
- Ausführung Stulp: Edelstahl poliert

Serie 421R | mit Klemmnuss und Umstellfalle  



Beschreibung/Ausführung	Stulp Niro-Look
Mit Wechsel, für Zylinder, 2-tourig, Kastenbreite 80	421R GEOS 8CM/250/18 NL
Mit Wechsel, für Zylinder, 2-tourig, Kastenbreite 90	421R GEOS 9CM/250/18 NL
Mit Wechsel, für Zylinder, 2-tourig, Kastenbreite 100	421R GEOS 10CM/250/18 NL

Serie 440R | mit Klemmnuss und Umstellfalle  

Beschreibung/Ausführung	Stulp Niro-Look
Riegelbetätigung durch Drehknopf, 1-tourig, Kastenbreite 80	440R GEOS 8CM/250/18 NL
Riegelbetätigung durch Drehknopf, 1-tourig, Kastenbreite 90	440R GEOS 9CM/250/18 NL
Riegelbetätigung durch Drehknopf, 1-tourig, Kastenbreite 100	440R GEOS 10CM/250/18 NL

Serie 421R | mit Klemmnuss und Umstellfalle  

Beschreibung/Ausführung	Stulp Edelstahl
Mit Wechsel, für Zylinder, 2-tourig, Kastenbreite 80	421R GEOS 8CM/250/18 ES
Mit Wechsel, für Zylinder, 2-tourig, Kastenbreite 90	421R GEOS 9CM/250/18 ES
Mit Wechsel, für Zylinder, 2-tourig, Kastenbreite 100	421R GEOS 10CM/250/18 ES

Serie 440R | mit Klemmnuss und Umstellfalle  

Beschreibung/Ausführung	Stulp Edelstahl
Riegelbetätigung durch Drehknopf, 1-tourig, Kastenbreite 80	440R GEOS 8CM/250/18 ES
Riegelbetätigung durch Drehknopf, 1-tourig, Kastenbreite 90	440R GEOS 9CM/250/18 ES
Riegelbetätigung durch Drehknopf, 1-tourig, Kastenbreite 100	440R GEOS 10CM/250/18 ES

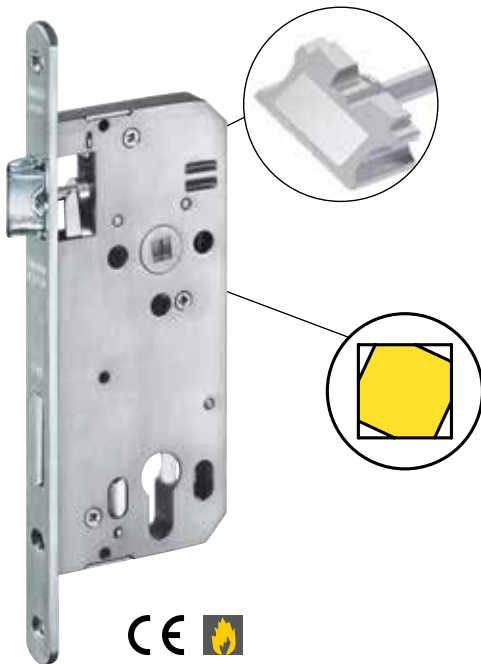

Serie 400(RF)

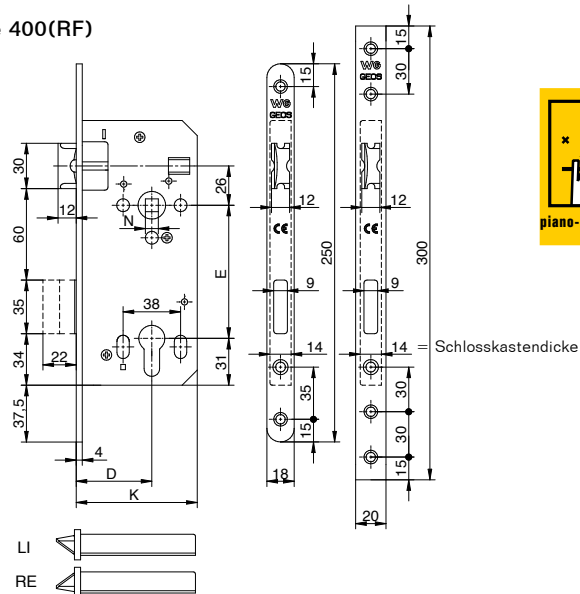



Ausfräsung für Schlosskasten = Schlosskastendicke + 2 mm
Maße nach ÖNORM B 5350

Produktmerkmale



- **Gebrauchsklasse 3** ÖNORM EN 12209
- Einsatz für Türen in öffentlichen Gebäuden bei starker Beanspruchung (empfohlenes Türgewicht ab 40 kg bis max. 200 kg)
- **Flüsterfalle „G“** für Anschlag- und Geräuschkämpfung, mit Anzugseffekt, li/re umstellbar
- **Klemmnuss**, zweiteilig, Vkt. 8,5 mm, für einen wackelfreien Sitz des Drückers
- Serienmäßig brandhemmend ÖNORM B 3858 Brandwiderstandsdauer 30 Min.
- Rundstulp 250 x 18 x 4 mm
- Kastenbreite 80, 90, 100 mm
- Dornmaß 50, 60, 70 mm
- Ausführung: Niro-Look (NL) und Edelstahl satiniert (ES)

Auf Anfrage möglich



- Nuss 8 mm (nicht
feuerhemmend nach
ÖNORM B 3858)
- Eckstulp 300 x 20 x 4 mm
- Rundstulp 300 x 20 x 4 mm
- Nuss 9 mm

Serie 421RG | mit Klemmnuss und Flüsterfalle  



Beschreibung/Ausführung	Stulp Niro-Look
Mit Wechsel, für Zylinder, 2-tourig, Kastenbreite 80	421RG GEOS 8CM/250/18 NL
Mit Wechsel, für Zylinder, 2-tourig, Kastenbreite 90	421RG GEOS 9CM/250/18 NL
Mit Wechsel, für Zylinder, 2-tourig, Kastenbreite 100	421RG GEOS 10CM/250/18 NL

Serie 440RG | mit Klemmnuss und Flüsterfalle  

Beschreibung/Ausführung	Stulp Niro-Look
Riegelbetätigung durch Drehknopf, 1-tourig, Kastenbreite 80	440RG GEOS 8CM/250/18 NL
Riegelbetätigung durch Drehknopf, 1-tourig, Kastenbreite 90	440RG GEOS 9CM/250/18 NL
Riegelbetätigung durch Drehknopf, 1-tourig, Kastenbreite 100	440RG GEOS 10CM/250/18 NL

Serie 421RG | mit Klemmnuss und Flüsterfalle  

Beschreibung/Ausführung	Stulp Edelstahl
Mit Wechsel, für Zylinder, 2-tourig, Kastenbreite 80	421RG GEOS 8CM/250/18 ES
Mit Wechsel, für Zylinder, 2-tourig, Kastenbreite 90	421RG GEOS 9CM/250/18 ES
Mit Wechsel, für Zylinder, 2-tourig, Kastenbreite 100	421RG GEOS 10CM/250/18 ES

Serie 440RG | mit Klemmnuss und Flüsterfalle  

Beschreibung/Ausführung	Stulp Edelstahl
Riegelbetätigung durch Drehknopf, 1-tourig, Kastenbreite 80	440RG GEOS 8CM/250/18 ES
Riegelbetätigung durch Drehknopf, 1-tourig, Kastenbreite 90	440RG GEOS 9CM/250/18 ES
Riegelbetätigung durch Drehknopf, 1-tourig, Kastenbreite 100	440RG GEOS 10CM/250/18 ES

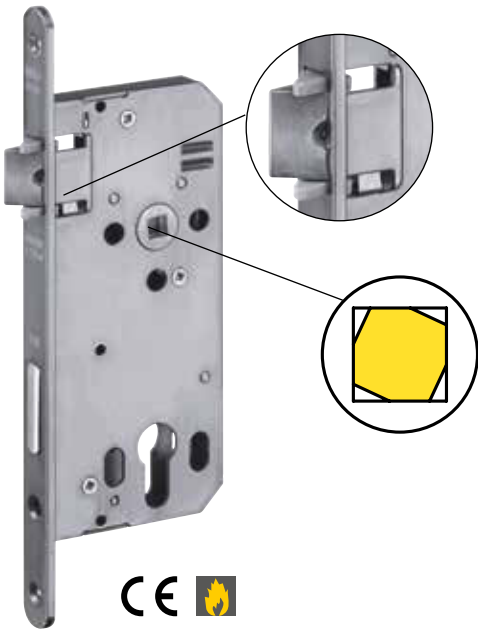

Serie 400(R)K

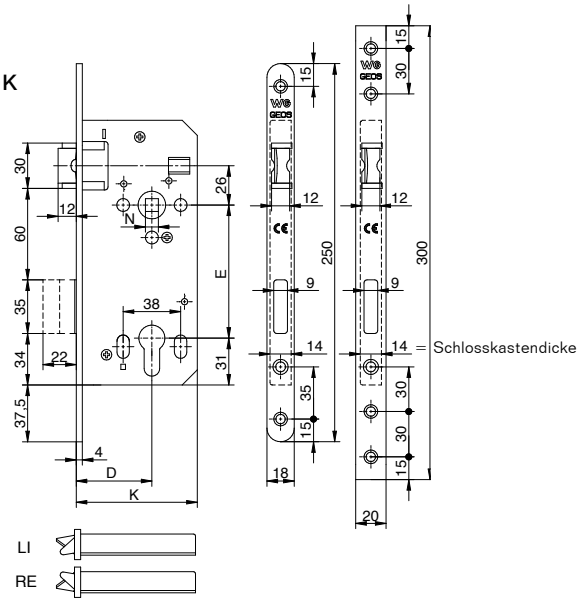

Ausfräsung für Schlosskasten = Schlosskastendicke + 2 mm
Maße nach ÖNORM B 5350

Produktmerkmale



- **Gebrauchsklasse 3** ÖNORM EN 12209
- Einsatz für Türen in öffentlichen Gebäuden bei starker Beanspruchung (empfohlenes Türgewicht ab 40 kg bis max. 200 kg)
- **Kurbelfalle »K«** für geringe Schließkraft, besonders für Türschließer, Anschlag- und Schließgeräuschkämpfung, mit Anzugseffekt, Links-/Rechts-Angabe erforderlich
- **Klemmnuss**, zweiteilig, Vkt. 8,5 mm, für einen wackelfreien Sitz des Drückers
- Serienmäßig brandhemmend ÖNORM B 3858 Brandwiderstandsdauer 30 Min.
- Rundstulp 250 x 18 x 4 mm
- Kastenbreite 80, 90, 100 mm
- Dornmaß 50, 60, 70 mm
- Ausführung: Niro-Look (NL) und Edelstahl satiniert (ES)

Auf Anfrage möglich



- Nuss 8 mm (nicht feuehemmend nach ÖNORM B 3858)
- Eckstulp 300 x 20 x 4 mm
- Rundstulp 300 x 20 x 4 mm
- Nuss 9 mm
- Ausführung Stulp: Edelstahl poliert

Serie 421RK | mit Klemmnuss und Kurbelfalle  



Beschreibung/Ausführung	Stulp Niro-Look
Mit Wechsel, für Zylinder, 2-tourig, Kastenbreite 80	421RK GEOS 8CM/250/18 NL LI
Mit Wechsel, für Zylinder, 2-tourig, Kastenbreite 80	421RK GEOS 8CM/250/18 NL RE
Mit Wechsel, für Zylinder, 2-tourig, Kastenbreite 90	421RK GEOS 9CM/250/18 NL LI
Mit Wechsel, für Zylinder, 2-tourig, Kastenbreite 90	421RK GEOS 9CM/250/18 NL RE
Mit Wechsel, für Zylinder, 2-tourig, Kastenbreite 100	421RK GEOS 10CM/250/18 NL LI
Mit Wechsel, für Zylinder, 2-tourig, Kastenbreite 100	421RK GEOS 10CM/250/18 NL RE

Serie 440RK | mit Klemmnuss und Kurbelfalle  

Beschreibung/Ausführung	Stulp Niro-Look
Riegelbetätigung durch Drehknopf, 1-tourig, Kbr. 80	440RK GEOS 8CM/250/18 NL LI
Riegelbetätigung durch Drehknopf, 1-tourig, Kbr. 80	440RK GEOS 8CM/250/18 NL RE
Riegelbetätigung durch Drehknopf, 1-tourig, Kbr. 90	440RK GEOS 9CM/250/18 NL LI
Riegelbetätigung durch Drehknopf, 1-tourig, Kbr. 90	440RK GEOS 9CM/250/18 NL RE
Riegelbetätigung durch Drehknopf, 1-tourig, Kbr. 100	440RK GEOS 10CM/250/18 NL LI
Riegelbetätigung durch Drehknopf, 1-tourig, Kbr. 100	440RK GEOS 10CM/250/18 NL RE

Serie 421RK | mit Klemmnuss und Kurbelfalle  

Beschreibung/Ausführung	Stulp Edelstahl
Mit Wechsel, für Zylinder, 2-tourig, Kastenbreite 80	421RK GEOS 8CM/250/18 ES LI
Mit Wechsel, für Zylinder, 2-tourig, Kastenbreite 80	421RK GEOS 8CM/250/18 ES RE
Mit Wechsel, für Zylinder, 2-tourig, Kastenbreite 90	421RK GEOS 9CM/250/18 ES LI
Mit Wechsel, für Zylinder, 2-tourig, Kastenbreite 90	421RK GEOS 9CM/250/18 ES RE
Mit Wechsel, für Zylinder, 2-tourig, Kastenbreite 100	421RK GEOS 10CM/250/18 ES LI
Mit Wechsel, für Zylinder, 2-tourig, Kastenbreite 100	421RK GEOS 10CM/250/18 ES RE

Serie 440RK | mit Klemmnuss und Kurbelfalle  

Beschreibung/Ausführung	Stulp Edelstahl
Riegelbetätigung durch Drehknopf, 1-tourig, Kbr. 80	440RK GEOS 8CM/250/18 ES LI
Riegelbetätigung durch Drehknopf, 1-tourig, Kbr. 80	440RK GEOS 8CM/250/18 ES RE
Riegelbetätigung durch Drehknopf, 1-tourig, Kbr. 90	440RK GEOS 9CM/250/18 ES LI
Riegelbetätigung durch Drehknopf, 1-tourig, Kbr. 90	440RK GEOS 9CM/250/18 ES RE
Riegelbetätigung durch Drehknopf, 1-tourig, Kbr. 100	440RK GEOS 10CM/250/18 ES LI
Riegelbetätigung durch Drehknopf, 1-tourig, Kbr. 100	440RK GEOS 10CM/250/18 ES RE



Serie 300GTS
Maße nach ÖNORM B 5350

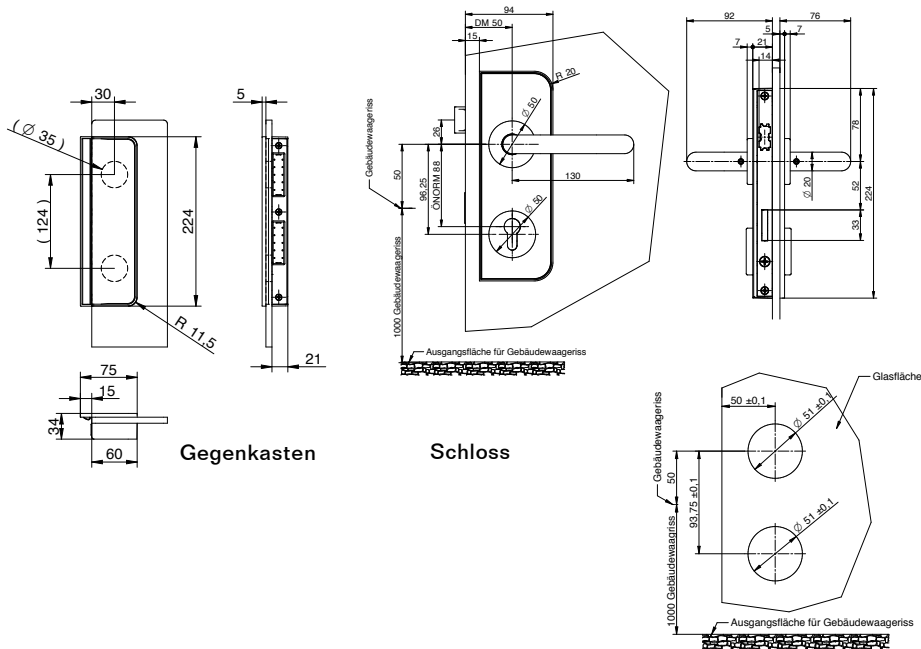

Produktmerkmale

- kombinierbar mit Beschlägen bis Objektklasse EN 1906 KL 4 mit M4-Verschraubung
- für Ganzglastüren mit Gegenkasten mit einer Glasstärke von 6 - 12 mm
- Ganzglastüren in Kombination mit **Norm-Stahlzargen**, max. 8 mm Glasstärke möglich. Bei einer Glasstärke von 10 mm ist eine Falztiefe von mind. 28 mm notwendig.
- Dornmaß 50 mm
- Entfernung E = 88 (für PZ) und 90 (für WC) mm
- **Klemmnuss aus Metall** – Vkt. 8,5 mm
- Abmessungen des Gegenkastens: 224 x 60 x 21 mm
- Ausführung innenliegendes Schloss: Stulp = ES, Falle und Riegel: VZ
- Ausführung Überdeckschilder: ES (Edelstahl satiniert) oder F1 (Aluminium silber eloxiert)

Auf Anfrage möglich

- Nuss 8 mm
- Überdeckschilder schwarz matt beschichtet

Serie 321GTS | **Kategorie 2 EN 12209**

Beschreibung/Ausführung	Stulp ES, Überdeckschilder ES	Stulp ES, Überdeckschilder F1
PZW Profilzylinder mit Wechsel, 2-tourig, ohne Gegenkasten	321GTS ES/ES LI	321GTS ES/F1 LI
PZW Profilzylinder mit Wechsel, 2-tourig, ohne Gegenkasten	321GTS ES/ES RE	321GTS ES/F1 RE
PZW Profilzylinder mit Wechsel, 2-tourig, mit Gegenkasten	321GTS/GK ES/ES LI	321GTS/GK ES/F1 LI
PZW Profilzylinder mit Wechsel, 2-tourig, mit Gegenkasten	321GTS/GK ES/ES RE	321GTS/GK ES/F1 RE
mit Falle, ohne Sperre und ohne Riegeldurchbruch, ohne Gegenkasten	335GTS ES/ES LI	335GTS ES/F1 LI
mit Falle, ohne Sperre und ohne Riegeldurchbruch, ohne Gegenkasten	335GTS ES/ES RE	335GTS ES/F1 RE
mit Falle, ohne Sperre und ohne Riegeldurchbruch, mit Gegenkasten	335GTS/GK ES/ES LI	335GTS/GK ES/F1 LI
mit Falle, ohne Sperre und ohne Riegeldurchbruch, mit Gegenkasten	335GTS/GK ES/ES RE	335GTS/GK ES/F1 RE
WC -Riegelbetätigung durch Drehknopf, 1-tourig, ohne Gegenkasten	340GTS ES/ES LI	340GTS ES/F1 LI
WC -Riegelbetätigung durch Drehknopf, 1-tourig, ohne Gegenkasten	340GTS ES/ES RE	340GTS ES/F1 RE
WC -Riegelbetätigung durch Drehknopf, 1-tourig, mit Gegenkasten	340GTS/GK ES/ES LI	340GTS/GK ES/F1 LI
WC -Riegelbetätigung durch Drehknopf, 1-tourig, mit Gegenkasten	340GTS/GK ES/ ES RE	340GTS/GK ES/F1 RE

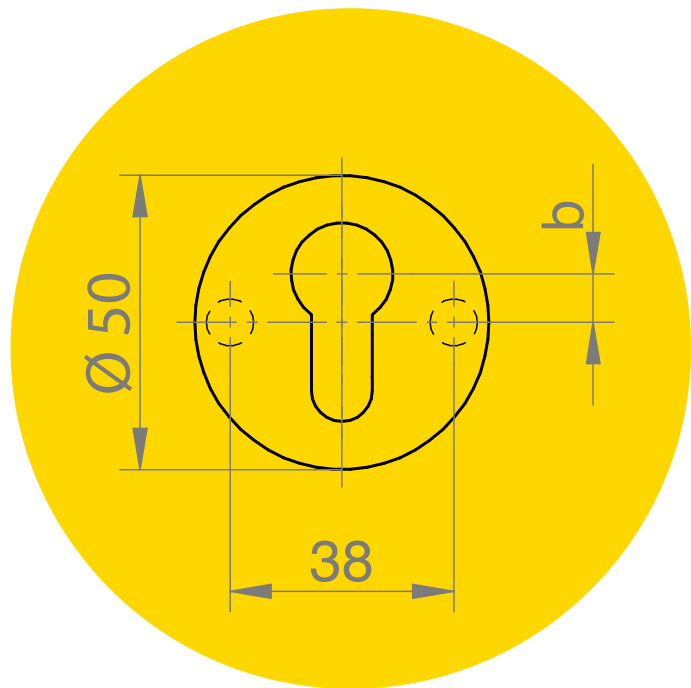

Kapitel 3: Objektbeschläge **EN 1906 Klasse 4** mit D70M-Lagerung, Rosettendurchmesser 50 mm

Diese Rundrosetten sind etwas kleiner als in der neuen Ausführung im Kapitel 1 und mit einem Radius von 1,5 mm an der Kante ausgestattet. Für viele Kunden ist dieses Design der »bewährte gute Standard«. Daher bieten wir ausgewählte Drücker weiterhin im Programm an, andere sind auf Anfrage lieferbar. Generell empfehlen wir aber, auf das neue Design in Kapitel 1 umzusteigen.

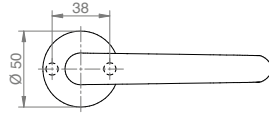

Rosettenhöhe D70M(H) 7 mm
Rosettenhöhe D6K 8 mm

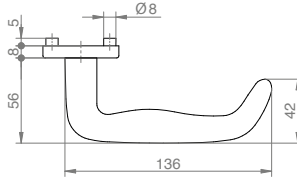
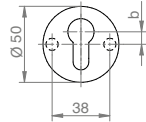

1. Bitte die gewünschte Lagerung (z. B. D6K) hier ergänzen.

Modell 1554 | Drückergrt. mit Drückerrosette

1554/.../.../40/8,5

1554/...FH/.../40/8,5 

1554FH/...FH/.../40/9 

2. Bitte die gewünschte Ausführung (z. B. F1) ergänzen.

Modell 1554 | Drückergrt. mit Schlüsselrosette

1554/.../55/.../40/8,5

Modell 1554 | Drückergrt. für Profilzylinder

1554/.../55Z/.../40/8,5

1554/.../55ZF/.../40/8,5 

1554FH/.../55ZF/.../40/9 

Modell 1554 | Wechselgrt. für Profilzylinder

1554/3054 (3254L)/.../55Z/.../40/8,5

1554/3054 (3254L)/.../55ZF/.../40/8,5 

1554FH/3054 (3254L)/.../55ZF/.../40/9 

Modell 1554 | Drückergrt. für Bad und WC mit R/W-Anzeige

1554/.../86G/.../40/8,5

Modell 1554 | Drückergrt. mit Stahleinlage für Profilzylinder

geteilte Schlossnuss, für Gehflügel, inkl. Schrauben,
mit Stift 247V/D9/N9 

1554FHA/.../55ZF/.../40/9 

Modell 1554 | Drückergrt. mit Stahleinlage, normale Schlossnuss, Türblatt durchgebohrt, Panik-Gegenkasten, für Standflügel, inkl. Schrauben, mit Stift 241V/9 

1554FHB/.../82FH/.../40/9 

Modell 1554 | Drückergrt. mit Stahleinlage normale Schlossnuss, Türblatt nicht durchgebohrt, Panik-Gegenkasten, für Standflügel, inkl. Schrauben, inkl. Stift 249V/D9/N9 

1554FHC/...FH/.../40/9 

Drücker fest-drehbar gelagert auf einer Metallunterkonstruktion mit wartungsfreiem Messingleit- oder Kugellager, Rosette gerundet

Lagerungen zur Auswahl:

 D70M (Knopf 3254L)
Metallgleitlager

 D70MH (nur ES, Knopf 3254L)
Metallgleitlager mit Hochhaltefeder  Knopf 3254L

 D6K (Knopf 3054)
Kugellager  Knopf 3054

Materialien/Ausführungen zur Auswahl:

 **F1** Aluminium silber eloxiert satiniert

 **PB** Aluminium pulverbeschichtet

 **EP** Edelstahl poliert

 **ES** Edelstahl satiniert

NORMEN

Benutzungskategorie
Klasse 4 / 7
ÖNORM EN 1906
Info Seite 6



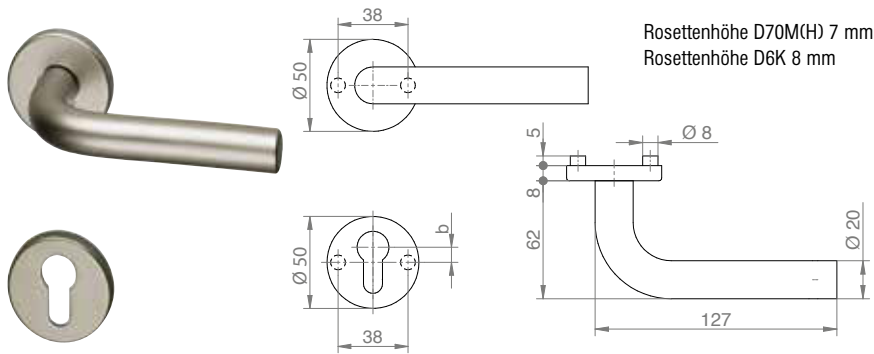

Ausschreibungstext:

GEOS-Drückergarnitur für **Holztüren/Standardgarnituren** (oder Wechselgarnitur) mit **Rundrosetten** mit **Kugellager** oder WG4 **Metallgleitlager**. Drücker zugfest-drehbar gelagert; lockerungsgesicherte, stufenlos einstellbare Drückerverbindung mit Vollvierkantstift. Rosetten mit verdeckt liegender Verschraubung, gerichtet für Profilzylindereinbau (oder Schlüsselloch oder mit Rot/Weiß-Anzeige und Notöffner), z.B. Edelstahl satiniert:

GEOS 1554/D6K/55Z/ES













1. Bitte die gewünschte Lagerung (z. B. D6K) hier ergänzen.

Modell 1654 Drückergrt. mit Drückerrosette	
	1654/.../.../40/8,5
	1654/...FH/.../40/8,5 
	1654FH/...FH/.../40/9 

2. Bitte die gewünschte Ausführung (z. B. F1) ergänzen.

Modell 1654 Drückergrt. mit Schlüsselrosette	
	1654/.../55/.../40/8,5

Modell 1654 Drückergrt. für Profilzylinder	
	1654/.../55Z/.../40/8,5
	1654/.../55ZF/.../40/8,5 
	1654FH/.../55ZF/.../40/9 

Modell 1654 Wechselgrt. für Profilzylinder	
	1654/3054 (3254L)/.../55Z/.../40/8,5
	1654/3054 (3254L)/.../55ZF/.../40/8,5 
	1654FH/3054 (3254L)/.../55ZF/.../40/9 

Modell 1654 Drückergrt. für Bad und WC mit R/W-Anzeige	
	1654/.../86G/.../40/8,5

Drücker fest-drehbar gelagert auf einer Metallunterkonstruktion mit wartungsfreiem Messingleit- oder Kugellager, Rosette gerundet

Lagerungen zur Auswahl:

	D70M (Knopf 3254L) Metallgleitlager	
	D70MH (nur ES, Knopf 3254L) Metallgleitlager mit Hochhaltefeder	Knopf 3254L
	D6K (Knopf 3054) Kugellager	
		Knopf 3054

Materialien/Ausführungen zur Auswahl:

	F1 Aluminium silber eloxiert satiniert
	PB Aluminium pulverbeschichtet
	EP Edelstahl poliert
	ES Edelstahl satiniert

NORMEN

Benutzungskategorie
Klasse 4 / 7
ÖNORM EN 1906
Info Seite 6



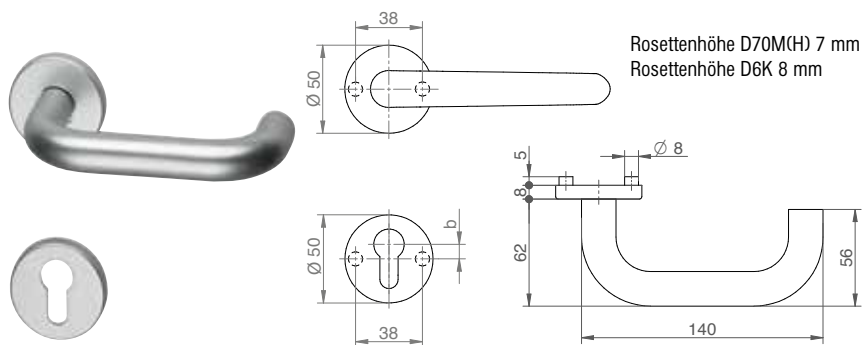

Ausschreibungstext:

GEOS-Drückergarnitur für **Holztüren/Standardgarnituren** (oder Wechselgarnitur) mit **Rundrosetten** mit **Kugellager** oder WG4 **Metallgleitlager**. Drücker zugfest-drehbar gelagert; lockerungsgesicherte, stufenlos einstellbare Drückerverbindung mit Vollvierkantstift. Rosetten mit verdeckt liegender Verschraubung, gerichtet für Profilzylindereinbau (oder Schlüsselloch oder mit Rot/Weiß-Anzeige und Notöffner), z.B. Edelstahl satiniert:



GEOS 1654/D6K/55Z/ES











1. Bitte die gewünschte Lagerung (z. B. D6K) hier ergänzen.

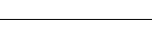

Modell 1754 Drückergrt. mit Drückerrosette	
	1754/.../.../40/8,5
	1754/...FH/.../40/8,5 
	1754FH/...FH/.../40/9 

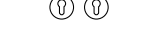



2. Bitte die gewünschte Ausführung (z. B. F1) ergänzen.

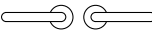



Modell 1754 Drückergrt. mit Schlüsselrosette	
 	1754/.../55/.../40/8,5

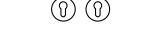



Modell 1754 Drückergrt. für Profilzylinder	
	1754/.../55Z/.../40/8,5
	1754/.../55ZFH/.../40/8,5 
	1754FH/.../55ZFH/.../40/9 

Modell 1754 Wechselgrt. für Profilzylinder	
	1754/3054 (3254L)/.../55Z/.../40/8,5
	1754/3054 (3254L)/.../55ZFH/.../40/8,5 
	1754FH/3054 (3254L)/.../55ZFH/.../40/9  

Modell 1754 Drückergrt. für Bad und WC mit R/W-Anzeige	
 	1754/.../86G/.../40/8,5

Modell 1754 Drückergrt. mit Stahleinlage für Profilzylinder	
	geteilte Schlossnuss, für Gehflügel, inkl. Schrauben, mit Stift 247V/D9/N9 
	1754FHA/.../55ZFH/.../40/9  

Modell 1754 Drückergrt. mit Stahleinlage, normale Schlossnuss, Türblatt durchgebohrt, Panik-Gegenkasten, für Standflügel, inkl. Schrauben, mit Stift 241V/9 	
	1754FHB/.../82FH/.../40/9  

Modell 1754 Drückergrt. mit Stahleinlage normale Schlossnuss, Türblatt nicht durchgebohrt, Panik-Gegenkasten, für Standflügel, inkl. Schrauben, inkl. Stift 249V/D9/N9 	
	1754FHC/...FH/.../40/9  

Drücker fest-drehbar gelagert auf einer Metallunterkonstruktion mit wartungsfreiem Messingleit- oder Kugellager, Rosette gerundet

Lagerungen zur Auswahl:

-  D70M (Knopf 3254L) Metallgleitlager
-  D70MH (nur ES, Knopf 3254L) Metallgleitlager mit Hochhaltefeder  Knopf 3254L
-  D6K (Knopf 3054) Kugellager  Knopf 3054

Materialien/Ausführungen zur Auswahl:

-  F1 Aluminium silber eloxiert satiniert
-  PB Aluminium pulverbeschichtet
-  EP Edelstahl poliert
-  ES Edelstahl satiniert
-  MS Messing hochglanzpoliert einbrennlackiert (nur D6K möglich)

NORMEN

Benutzungskategorie
Klasse 4 / 7
ÖNORM EN 1906
Info Seite 6



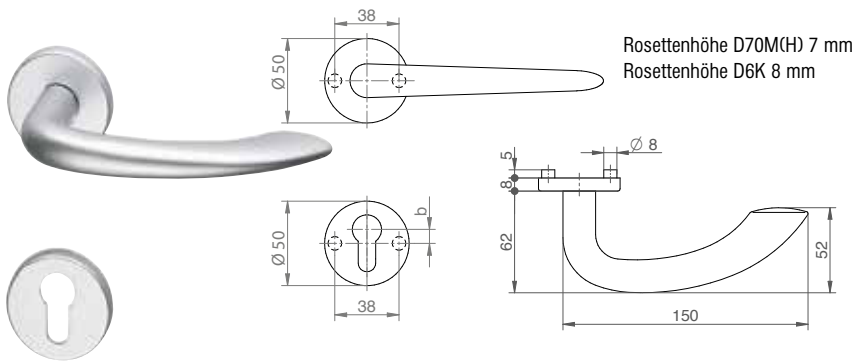

Ausschreibungstext:

GEOS-Drückergarnitur für **Holz Türen/Standardgarnituren** (oder Wechselgarnitur) mit **Rundrosetten** mit **Kugellager** oder WG4 **Metallgleitlager**. Drücker zugfest-drehbar gelagert; lockerungsgesicherte, stufenlos einstellbare Drückerverbindung mit Vollvierkantstift. Rosetten mit verdeckt liegender Verschraubung, gerichtet für Profilzylindereinbau (oder Schlüsselloch oder mit Rot/Weiß-Anzeige und Notöffner), z.B. Edelstahl satiniert:

GEOS 1754/D6K/55Z/ES













1. Bitte die gewünschte Lagerung (z. B. D6K) hier ergänzen.

Modell 2154 Drückergrt. mit Drückerrosette	
	2154/.../.../40/8,5
	2154/...FH/.../40/8,5 
	2154FH/...FH/.../40/9 

2. Bitte die gewünschte Ausführung (z. B. F1) ergänzen.

Modell 2154 Drückergrt. mit Schlüsselrosette	
	2154/.../55/.../40/8,5

Modell 2154 Drückergrt. für Profilzylinder	
	2154/.../55Z/.../40/8,5
	2154/.../55ZFH/.../40/8,5 
	2154FH/.../55ZFH/.../40/9 

Modell 2154 Wechselgrt. für Profilzylinder	
	2154/3054 (3254L)/.../55Z/.../40/8,5
	2154/3054 (3254L)/.../55ZFH/.../40/8,5 
	2154FH/3054 (3254L)/.../55ZFH/.../40/9 



Modell 2154 Drückergrt. für Bad und WC mit R/W-Anzeige	
	2154/.../86G/.../40/8,5

Drücker fest-drehbar gelagert auf einer Metallunterkonstruktion mit wartungsfreiem Messingleit- oder Kugellager, Rosette gerundet

Lagerungen zur Auswahl:

	D70M (Knopf 3254L) Metallgleitlager		Knopf 3254L
	D70MH (nur ES, Knopf 3254L) Metallgleitlager mit Hochhaltefeder		Knopf 3054
	D6K (Knopf 3054) Kugellager		

Materialien/Ausführungen zur Auswahl:

-  **F1** Aluminium silber eloxiert satiniert
-  **PB** Aluminium pulverbeschichtet
-  **EP** Edelstahl poliert
-  **ES** Edelstahl satiniert

NORMEN

Benutzungskategorie
Klasse 4 / 7
ÖNORM EN 1906
Info Seite 6



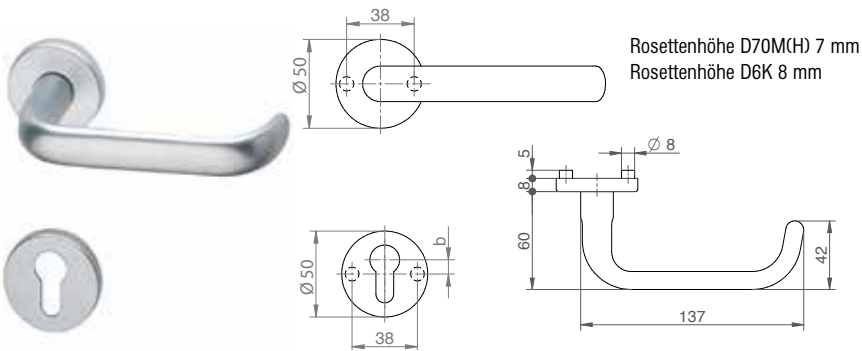

Ausschreibungstext:

GEOS-Drückergarnitur für **Holztüren/Standardgarnituren** (oder Wechselgarnitur) mit **Rundrosetten** mit **Kugellager** oder WG4 **Metallgleitlager**. Drücker zugfest-drehbar gelagert; lockerungsgesicherte, stufenlos einstellbare Drückerverbindung mit Vollvierkantstift. Rosetten mit verdeckt liegender Verschraubung, gerichtet für Profilzylindereinbau (oder Schlüsselloch oder mit Rot/Weiß-Anzeige und Notöffner), z.B. Edelstahl satiniert:

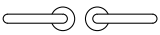

GEOS 2154/D6K/55Z/ES













1. Bitte die gewünschte Lagerung (z. B. D6K) hier ergänzen.



Modell 2254 Drückergrt. mit Drückerrosette	
	2254/.../.../40/8,5
	2254/...FH/.../40/8,5 
	2254FH/...FH/.../40/9 







2. Bitte die gewünschte Ausführung (z. B. F1) ergänzen.





Modell 2254 Drückergrt. mit Schlüsselrosette	
 	2254/.../55/.../40/8,5





Modell 2254 Drückergrt. für Profilzylinder	
	2254/.../55Z/.../40/8,5
	2254/.../55ZFH/.../40/8,5 
	2254FH/.../55ZFH/.../40/9 

Modell 2254 Wechselgrt. für Profilzylinder	
	2254/3054 (3254L)/.../55Z/.../40/8,5
	2254/3054 (3254L)/.../55ZFH/.../40/8,5 
	2254FH/3054 (3254L)/.../55ZFH/.../40/9  

Modell 2254 Drückergrt. für Bad und WC mit R/W-Anzeige	
 	2254/.../86G/.../40/8,5

Modell 2254 Drückergrt. mit Stahleinlage für Profilzylinder	
 	geteilte Schlossnuss, für Gehflügel, inkl. Schrauben, mit Stift 247V/D9/N9 
	2254FHA/.../55ZFH/.../40/9  

Modell 2254 Drückergrt. mit Stahleinlage, normale Schlossnuss, Türblatt durchgebohrt, Panik-Gegenkasten, für Standflügel, inkl. Schrauben, mit Stift 241V/9 	
	2254FHB/.../82FH/.../40/9  

Modell 2254 Drückergrt. mit Stahleinlage normale Schlossnuss, Türblatt nicht durchgebohrt, Panik-Gegenkasten, für Standflügel, inkl. Schrauben, inkl. Stift 249V/D9/N9 	
	2254FHC/...FH/.../40/9  

Drücker fest-drehbar gelagert auf einer Metallunterkonstruktion mit wartungsfreiem Messingleit- oder Kugellager, Rosette gerundet

Lagerungen zur Auswahl:

	D70M (Knopf 3254L) Metallgleitlager		Knopf 3254L
	D70MH (nur ES, Knopf 3254L) Metallgleitlager mit Hochhaltefeder		Knopf 3054
	D6K (Knopf 3054) Kugellager		Knopf 3054

Materialien/Ausführungen zur Auswahl:

	F1 Aluminium silber eloxiert satiniert
	PB Aluminium pulverbeschichtet
	EP Edelstahl poliert
	ES Edelstahl satiniert

NORMEN

Benutzungskategorie
Klasse 4 / 7
ÖNORM EN 1906
Info Seite 6

Ausschreibungstext:



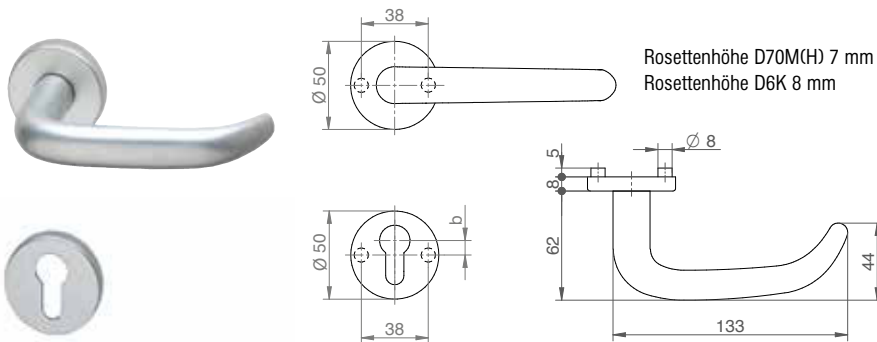

GEOS-Drückergarnitur für **Holz Türen/Standardgarnituren** (oder Wechselgarnitur) mit **Rundrosetten** mit **Kugellager** oder **WG4 Metallgleitlager**. Drücker zugfest-drehbar gelagert; lockerungsgesicherte, stufenlos einstellbare Drückerverbindung mit Vollvierkantstift. Rosetten mit verdeckt liegender Verschraubung, gerichtet für Profilzylindereinbau (oder Schlüsselloch oder mit Rot/Weiß-Anzeige und Notöffner), z.B. Edelstahl satiniert:

GEOS 2254/D6K/55Z/ES









Rosettenhöhe D70M(H) 7 mm
Rosettenhöhe D6K 8 mm





1. Bitte die gewünschte Lagerung (z. B. D6K) hier ergänzen.

Modell 2354 Drückergrt. mit Drückerrosette	
	2354/.../.../40/8,5
	2354/...FH/.../40/8,5 
	2354FH/...FH/.../40/9 





2. Bitte die gewünschte Ausführung (z. B. F1) ergänzen.



Modell 2354 Drückergrt. mit Schlüsselrosette	
	2354/.../55/.../40/8,5



Modell 2354 Drückergrt. für Profilzylinder	
	2354/.../55Z/.../40/8,5
	2354/.../55ZFH/.../40/8,5 
	2354FH/.../55ZFH/.../40/9 

Modell 2354 Wechselgrt. für Profilzylinder	
	2354/3054 (3254L)/.../55Z/.../40/8,5
	2354/3054 (3254L)/.../55ZFH/.../40/8,5 
	2354FH/3054 (3254L)/.../55ZFH/.../40/9 

Modell 2354 Drückergrt. für Bad und WC mit R/W-Anzeige	
	2354/.../86G/.../40/8,5





Modell 2354 Drückergrt. mit Stahleinlage für Profilzylinder	
	geteilte Schlossnuss, für Gehflügel, inkl. Schrauben, mit Stift 247V/D9/N9 
	2354FHA/.../55ZFH/.../40/9 

Modell 2354 Drückergrt. mit Stahleinlage, normale Schlossnuss, Türblatt durchgebohrt, Panik-Gegenkasten, für Standflügel, inkl. Schrauben, mit Stift 241V/9 	
	2354FHB/.../82FH/.../40/9 



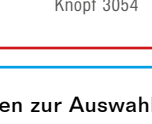

Modell 2354 Drückergrt. mit Stahleinlage normale Schlossnuss, Türblatt nicht durchgebohrt, Panik-Gegenkasten, für Standflügel, inkl. Schrauben, inkl. Stift 249V/D9/N9 	
	2354FHC/...FH/.../40/9 

Drücker fest-drehbar gelagert auf einer Metallunterkonstruktion mit wartungsfreiem Messingleit- oder Kugellager, Rosette gerundet

Lagerungen zur Auswahl:

	D70M (Knopf 3254L) Metallgleitlager		Knopf 3254L
	D70MH (nur ES, Knopf 3254L) Metallgleitlager mit Hochhaltefeder		Knopf 3054
	D6K (Knopf 3054) Kugellager		Knopf 3054

Materialien/Ausführungen zur Auswahl:

	F1 Aluminium silber eloxiert satiniert
	PB Aluminium pulverbeschichtet
	EP Edelstahl poliert
	ES Edelstahl satiniert

NORMEN

Benutzungskategorie
Klasse 4 / 7
ÖNORM EN 1906
Info Seite 6



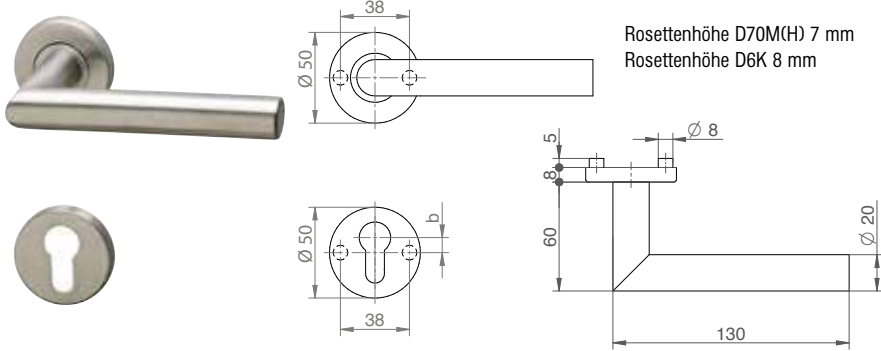

Ausschreibungstext:

GEOS-Drückergarnitur für **Holztüren/Standardgarnituren** (oder Wechselgarnitur) mit **Rundrosetten** mit **Kugellager** oder WG4 **Metallgleitlager**. Drücker zugfest-drehbar gelagert; lockerungsgesicherte, stufenlos einstellbare Drückerverbindung mit Vollvierkantstift. Rosetten mit verdeckt liegender Verschraubung, gerichtet für Profilzylindereinbau (oder Schlüsselloch oder mit Rot/Weiß-Anzeige und Notöffner), z.B. Edelstahl satiniert:



GEOS 2354/D6K/55Z/ES











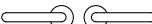



1. Bitte die gewünschte Lagerung (z. B. D6K) hier ergänzen.



Modell 2554 Drückergrt. mit Drückerrosette	
	2554/.../.../40/8,5
	2554/...FH/.../40/8,5 
	2554FH/...FH/.../40/9 

2. Bitte die gewünschte Ausführung (z. B. F1) ergänzen.

Modell 2554 Drückergrt. mit Schlüsselrosette	
 	2554/.../55/.../40/8,5

Modell 2554 Drückergrt. für Profilzylinder	
 	2554/.../55Z/.../40/8,5
 	2554/.../55ZFH/.../40/8,5 
 	2554FH/.../55ZFH/.../40/9 

Modell 2554 Wechselgrt. für Profilzylinder	
	2554/3054 (3254L)/.../55Z/.../40/8,5
	2554/3054 (3254L)/.../55ZFH/.../40/8,5 
	2554FH/3054 (3254L)/.../55ZFH/.../40/9 

Modell 2554 Drückergrt. für Bad und WC mit R/W-Anzeige	
 	2554/.../86G/.../40/8,5

Drücker fest-drehbar gelagert auf einer Metallunterkonstruktion mit wartungsfreiem Messingleit- oder Kugellager, Rosette gerundet

Lagerungen zur Auswahl:

	D70M (Knopf 3254L) Metallgleitlager		D70MH (nur ES, Knopf 3254L) Metallgleitlager mit Hochhaltefeder		Knopf 3254L
	D6K (Knopf 3054) Kugellager				Knopf 3054

Materialien/Ausführungen zur Auswahl:

	F1 Aluminium silber eloxiert satiniert
	PB Aluminium pulverbeschichtet
	EP Edelstahl poliert
	ES Edelstahl satiniert

NORMEN

Benutzungskategorie
Klasse 4 / 7
ÖNORM EN 1906
Info Seite 6





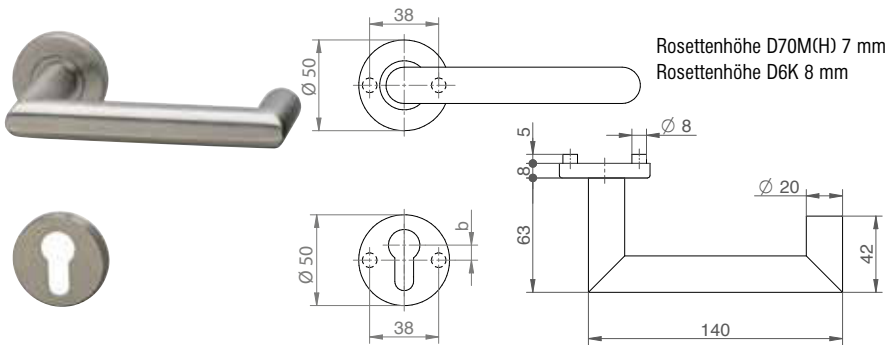

Ausschreibungstext:

GEOS-Drückergarnitur für **Holztüren/Standardgarnituren** (oder Wechselgarnitur) mit **Rundrosetten** mit **Kugellager** oder WG4 **Metallgleitlager**. Drücker zugfest-drehbar gelagert; lockerungsgesicherte, stufenlos einstellbare Drückerverbindung mit Vollvierkantstift. Rosetten mit verdeckt liegender Verschraubung, gerichtet für Profilzylindereinbau (oder Schlüsselloch oder mit Rot/Weiß-Anzeige und Notöffner), z.B. Edelstahl satiniert:



GEOS 2554/D6K/55Z/ES















1. Bitte die gewünschte Lagerung (z. B. D6K) hier ergänzen.



	Modell 2554N Drückerggrt. mit Drückerrosette
	2554N/.../.../40/8,5
	2554N/...FH/.../40/8,5 
	2554NFH/...FH/.../40/9 





2. Bitte die gewünschte Ausführung (z. B. F1) ergänzen.





	Modell 2554N Drückerggrt. mit Schlüsselrosette
	2554N/.../55/.../40/8,5





	Modell 2554N Drückerggrt. für Profilzylinder
	2554N/.../55Z/.../40/8,5
	2554N/.../55ZF/.../40/8,5 
	2554NFH/.../55ZF/.../40/9 

	Modell 2554N Wechselgrt. für Profilzylinder
	2554N/3054/.../55Z/.../40/8,5
	2554N/3054/.../55ZF/.../40/8,5 
	2554NFH/3054/.../55ZF/.../40/9 

	Modell 2554N Drückerggrt. für Bad und WC mit R/W-Anzeige
	2554N/.../86G/.../40/8,5

	Modell 2554N Drückerggrt. mit Stahleinlage für Profilzylinder
	geteilte Schlossnuss, für Gehflügel, inkl. Schrauben, mit Stift 247V/D9/N9 
	2554NFHA/.../55ZF/.../40/9 

	Modell 2554N Drückerggrt. mit Stahleinlage, normale Schlossnuss, Türblatt durchgebohrt, Panik-Gegenkasten, für Standflügel, inkl. Schrauben, mit Stift 241V/9 
	2554NFHB/.../82FH/.../40/9 

	Modell 2554N Drückerggrt. mit Stahleinlage normale Schlossnuss, Türblatt nicht durchgebohrt, Panik-Gegenkasten, für Standflügel, inkl. Schrauben, inkl. Stift 249V/D9/N9 
	2554NFHC/...FH/.../40/9 

Drücker fest-drehbar gelagert auf einer Metallunterkonstruktion mit wartungsfreiem Messingleit- oder Kugellager, Rosette gerundet

Lagerungen zur Auswahl:

	D70M (Knopf 3254L) Metallgleitlager	
	D70MH (nur ES, Knopf 3254L) Metallgleitlager mit Hochhaltefeder	Knopf 3254L
	D6K (Knopf 3054) Kugellager	
		Knopf 3054

Materialien/Ausführungen zur Auswahl:

	F1 Aluminium silber eloxiert satiniert
	PB Aluminium pulverbeschichtet
	EP Edelstahl poliert
	ES Edelstahl satiniert

NORMEN

Benutzungskategorie
Klasse 4 / 7
ÖNORM EN 1906
Info Seite 6

Ausschreibungstext:



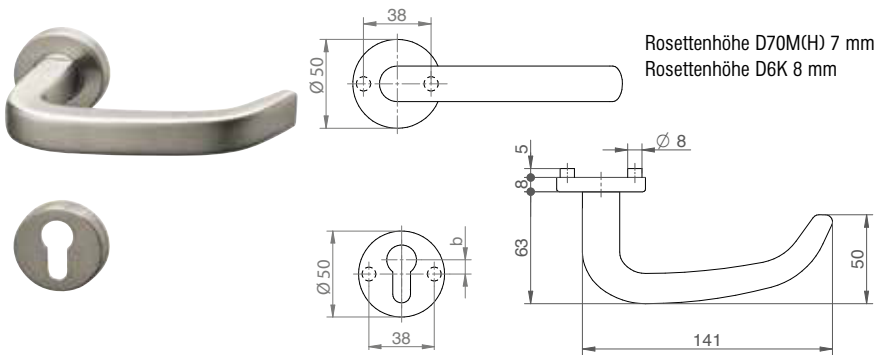

GEOS-Drückergarnitur für **Holztüren/Standardgarnituren** (oder Wechselgarnitur) mit **Rundrosetten** mit **Kugellager** oder WG4 **Metallgleitlager**. Drücker zugfest-drehbar gelagert; lockerungsgesicherte, stufenlos einstellbare Drückerverbindung mit Vollvierkantstift. Rosetten mit verdeckt liegender Verschraubung, gerichtet für Profilzylindereinbau (oder Schlüsseloch oder mit Rot/Weiß-Anzeige und Notöffner), z.B. Edelstahl satiniert:

GEOS 2554N/D6K/55Z/ES









Rosettenhöhe D70M(H) 7 mm
Rosettenhöhe D6K 8 mm







1. Bitte die gewünschte Lagerung (z. B. D6K) hier ergänzen.



Modell 4654 Drückgrt. mit Drückerrosette	
	4654/.../.../40/8,5
	4654/.../FH/.../40/8,5 
	4654FH/.../FH/.../40/9 





2. Bitte die gewünschte Ausführung (ES) ergänzen.

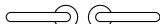



Modell 4654 Drückgrt. mit Schlüsselrosette	
 	4654/.../55/.../40/8,5





Modell 4654 Drückgrt. für Profilzylinder	
	4654/.../55Z/.../40/8,5
	4654/.../55ZFH/.../40/8,5 
	4654FH/.../55ZFH/.../40/9 

Modell 4654 Wechselgrt. für Profilzylinder	
	4654/3054 (3254L)/.../55Z/.../40/8,5
	4654/3054 (3254L)/.../55ZFH/.../40/8,5 
	4654FH/3054 (3254L)/.../55ZFH/.../40/9  

Modell 4654 Drückgrt. für Bad und WC mit R/W-Anzeige	
 	4654/.../86G/.../40/8,5

Modell 4654 Drückgrt. mit Stahleinlage für Profilzylinder	
	geteilte Schlossnuss, für Gehflügel, inkl. Schrauben, mit Stift 247V/D9/N9 
	4654FHA/.../55ZFH/.../40/9  

Modell 4654 Drückgrt. mit Stahleinlage, normale Schlossnuss, Türblatt durchgebohrt, Panik-Gegenkasten, für Standflügel, inkl. Schrauben, mit Stift 241V/9 	
	4654FHB/.../82FH/.../40/9  

Modell 4654 Drückgrt. mit Stahleinlage normale Schlossnuss, Türblatt nicht durchgebohrt, Panik-Gegenkasten, für Standflügel, inkl. Schrauben, inkl. Stift 249V/D9/N9 	
	4654FHC/...FH/.../40/9  

Drücker fest-drehbar gelagert auf einer Metallunterkonstruktion mit wartungsfreiem Messinggleit- oder Kugellager, Rosette gerundet

Lagerungen zur Auswahl:

	D70M (Knopf 3254L) Metallgleitlager	
	D70MH (nur ES, Knopf 3254L) Metallgleitlager mit Hochhaltefeder	
	D6K (Knopf 3054) Kugellager	

Materialien/Ausführungen zur Auswahl:

 Edelstahl satiniert

NORMEN

Benutzungskategorie
Klasse 4 / 7
ÖNORM EN 1906
Info Seite 6

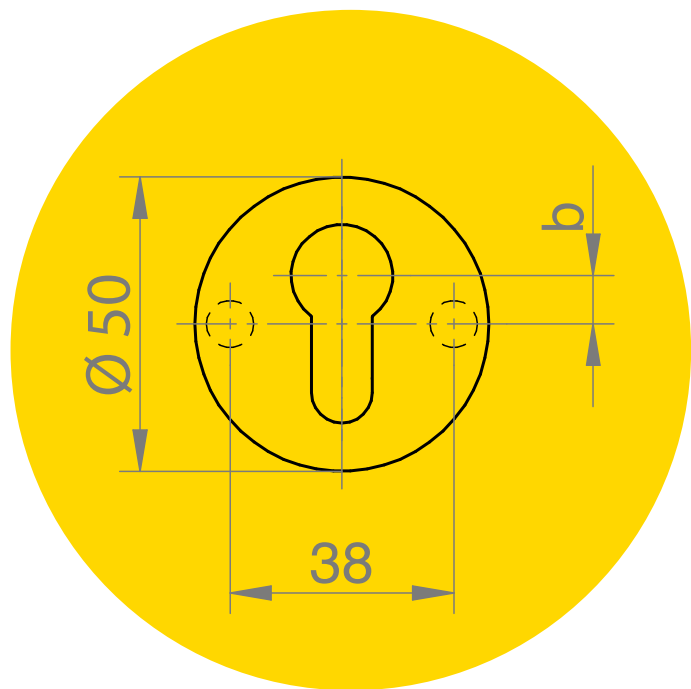

Kapitel 4: Objektbeschläge **EN 1906 Klasse 3** mit D6P-Lagerung, Rosettendurchmesser 50 mm

Sollten in einem Objekt Beschläge der Klasse 3 genügen, können Sie auch die Lagerung D6P ausschreiben. Sie hat sich über viele Jahre bewährt. Genaue Informationen über die wesentlichen Unterschiede finden Sie im Einführungsteil dieser Broschüre.

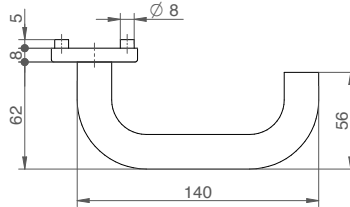
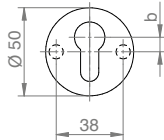
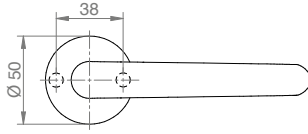
D6P**Modell 1754 | Rundrosetten ø 50 mm**GRUNDMANN  **LAGERUNGEN ZUR AUSWAHL:**

Drücker fest-drehbar gelagert auf einer Kunststoffunterkonstruktion EN 1906 Klasse 3 T0, Rosette gerundet



D6P
Kunststoff-Gleitlager

Drücker fest-drehbar gelagert auf einer Metallunterkonstruktion mit wartungsfreiem Messinggleitlager, EN 1906 Klasse 4 T30/T90, Rosette gerundet



D70M
Metallgleitlager

**Materialien/Ausführungen zur Auswahl:**

Aluminium silber eloxiert satiniert



Edelstahl satiniert

Modell 1754 | Drückergrt. mit Drückerrosette

1754/D6P/.../40/8,5

1754/D70MFH/.../40/8,5 EN 1906 Klasse 4 

1754FH/D70MFH/.../40/9 EN 1906 Klasse 4 

Bitte die gewünschte Ausführung (z. B. F1) ergänzen.

Modell 1754 | Drückergrt. mit Schlüsselrosette

1754/D6P/55/.../40/8,5

Modell 1754 | Drückergrt. für Profilzylinder

1754/D6P/55Z/.../40/8,5

1754/D70M/55ZFH/.../40/8,5 EN 1906 Klasse 4 

1754FH/D70M/55ZFH/.../40/9 EN 1906 Klasse 4 

Modell 1754 | Wechselgrt. für Profilzylinder

1754/3254L/D70M/55ZFH/.../40/8,5 EN 1906 Klasse 4 

1754FH/3254L/D70M/55ZFH/.../40/9 EN 1906 Klasse 4 

Modell 1754 | Drückergrt. für Bad und WC mit R/W-Anzeige

1754/D6P/86G/.../40/8,5

NORMEN

Benutzungskategorie
Klasse 3 / 7 - T0
Benutzungskategorie
Klasse 4 / 7 - T30/T90
ÖNORM EN 1906
Info Seite 6

Ausführung Panik nur mit D70M-Lagerung EN 1906 Klasse 4 möglich – siehe Seite 88. 

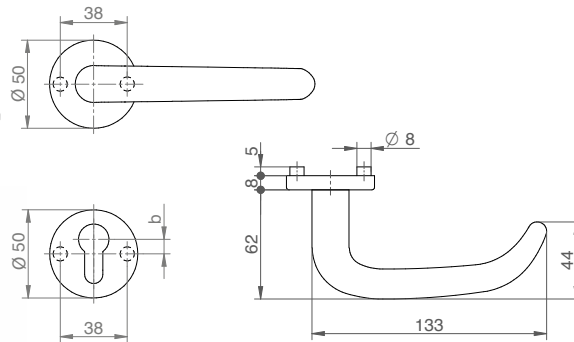

LAGERUNGEN ZUR AUSWAHL:

Drücker fest-drehbar gelagert auf einer Kunststoffunterkonstruktion
EN 1906 Klasse 3 T0, Rosette gerundet







D6P
Kunststoff-Gleitlager

Drücker fest-drehbar gelagert auf einer Metallunterkonstruktion mit wartungsfreiem Messinggleitlager, EN 1906 Klasse 4 T30/T90, Rosette gerundet



D70M
Metallgleitlager



Modell 2354 Drückergrt. mit Drückerrosette	
	2354/D6P/.../40/8,5
	2354/D70MFH/.../40/8,5 EN 1906 Klasse 4 
	2354FH/D70MFH/.../40/9 EN 1906 Klasse 4 

Bitte die gewünschte Ausführung (z. B. F1) ergänzen.

Modell 2354 Drückergrt. mit Schlüsselrosette	
	2354/D6P/55/.../40/8,5





Materialien/Ausführungen zur Auswahl:







Aluminium silber eloxiert satiniert



Edelstahl satiniert

Modell 2354 Drückergrt. für Profilzylinder	
	2354/D6P/55Z/.../40/8,5
	2354/D70M/55ZFH/.../40/8,5 EN 1906 Klasse 4 
	2354FH/D70M/55ZFH/.../40/9 EN 1906 Klasse 4 

Modell 2354 Wechselgrt. für Profilzylinder	
	2354/3254L/D70M/55ZFH/.../40/8,5 EN 1906 Klasse 4 
	2354FH/3254L/D70M/55ZFH/.../40/9 EN 1906 Klasse 4 

Modell 2354 Drückergrt. für Bad und WC mit R/W-Anzeige	
	2354/D6P/86G/.../40/8,5

NORMEN

Benutzungskategorie
Klasse 3 / 7 - T0
Benutzungskategorie
Klasse 4 / 7 - T30/T90
ÖNORM EN 1906
Info Seite 6

Ausführung Panik nur mit D70M-Lagerung EN 1906 Klasse 4 möglich – siehe Seite 91.

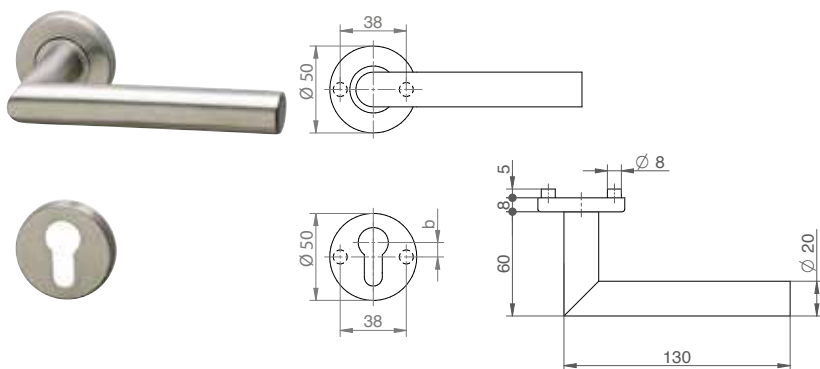

LAGERUNGEN ZUR AUSWAHL:

Drücker fest-drehbar gelagert auf einer Kunststoffunterkonstruktion EN 1906 Klasse 3 T0, Rosette gerundet



D6P
Kunststoff-Gleitlager

Drücker fest-drehbar gelagert auf einer Metallunterkonstruktion mit wartungsfreiem Messinggleitlager, EN 1906 Klasse 4 T30/T90, Rosette gerundet



D70M
Metallgleitlager  

Materialien/Ausführungen zur Auswahl:



Aluminium silber eloxiert satiniert



Edelstahl satiniert

Modell 2554 | Drückergrt. mit Drückerrosette

2554/D6P/.../40/8,5

2554/D70MFH/.../40/8,5 EN 1906 Klasse 4 

2554FH/D70MFH/.../40/9 EN 1906 Klasse 4 

Bitte die gewünschte Ausführung (z. B. F1) ergänzen.

Modell 2554 | Drückergrt. mit Schlüsselrosette

2554/D6P/55/.../40/8,5

Modell 2554 | Drückergrt. für Profilzylinder

2554/D6P/55Z/.../40/8,5

2554/D70M/55ZFH/.../40/8,5 EN 1906 Klasse 4 

2554FH/D70M/55ZFH/.../40/9 EN 1906 Klasse 4 

Modell 2554 | Wechselgrt. für Profilzylinder

2554/3254L/D70M/55ZFH/.../40/8,5 EN 1906 Klasse 4 

2554FH/3254L/D70M/55ZFH/.../40/9 EN 1906 Klasse 4 

Modell 2554 | Drückergrt. für Bad und WC mit R/W-Anzeige

2554/D6P/86G/.../40/8,5

NORMEN

Benutzungskategorie
Klasse 3 / 7 - T0
Benutzungskategorie
Klasse 4 / 7 - T30/T90
ÖNORM EN 1906
Info Seite 6

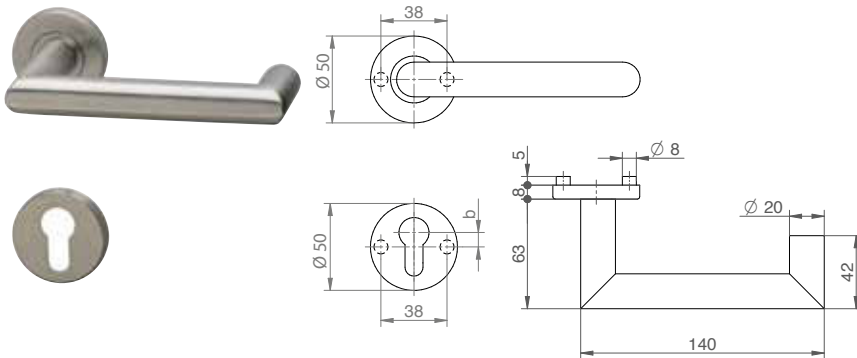

LAGERUNGEN ZUR AUSWAHL:

Drücker fest-drehbar gelagert auf einer Kunststoffunterkonstruktion
EN 1906 Klasse 3 T0, Rosette gerundet



D6P
Kunststoff-Gleitlager

Drücker fest-drehbar gelagert auf einer Metallunterkonstruktion mit wartungsfreiem Messinggleitlager, EN 1906 Klasse 4 T30/T90, Rosette gerundet



D70M
Metallgleitlager  

Materialien/Ausführungen zur Auswahl:

F1

Aluminium silber eloxiert satiniert

ES

Edelstahl satiniert

Modell 2554N | Drückergrt. mit Drückerrosette

2554N/D6P/.../40/8,5

2554N/D70MFH/.../40/8,5 EN 1906 Klasse 4 

2554NFH/D70MFH/.../40/9 EN 1906 Klasse 4 

Bitte die gewünschte Ausführung (z. B. F1) ergänzen.

Modell 2554N | Drückergrt. mit Schlüsselrosette

2554N/D6P/55/.../40/8,5

Modell 2554N | Drückergrt. für Profilzylinder

2554N/D6P/55Z/.../40/8,5

2554N/D70M/55ZFH/.../40/8,5 EN 1906 Klasse 4 

2554NFH/D70M/55ZFH/.../40/9 EN 1906 Klasse 4 

Modell 2554N | Wechselgrt. für Profilzylinder

2554N/3254L/D70M/55ZFH/.../40/8,5 EN 1906 Klasse 4 

2554NFH/3254L/D70M/55ZFH/.../40/9 EN 1906 Klasse 4 

Modell 2554N | Drückergrt. für Bad und WC mit R/W-Anzeige

2554N/D6P/86G/.../40/8,5

NORMEN

Benutzungskategorie

Klasse 3 / 7 - T0

Benutzungskategorie

Klasse 4 / 7 - T30/T90

ÖNORM EN 1906

Info Seite 6

Ausführung Panik nur mit D70M-Lagerung EN 1906 Klasse 4 möglich – siehe Seite 93. 



Kapitel 5: Ergänzende Produkte



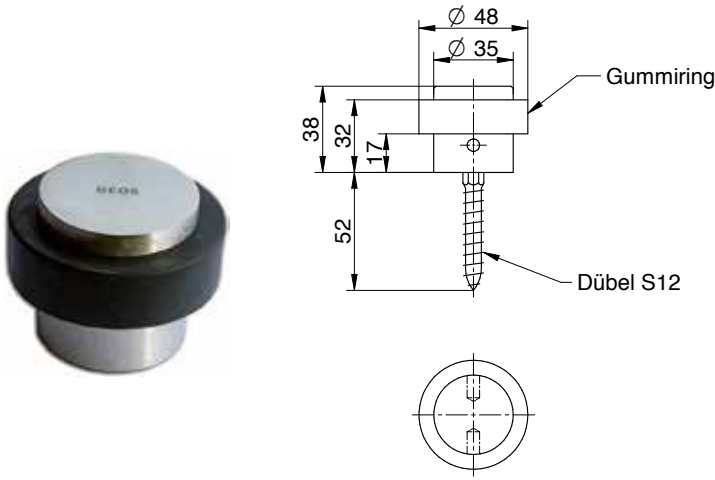



Hier finden Sie einen Überblick über jene Produkte, die zum GEOS-Objektprogramm kombiniert werden können und über die Jahre zum Thema »Sicheres Öffnen und Schließen« entwickelt worden sind – Türpuffer, Namensschilder, einbruchhemmende Ausführungen und Stoßgriffe zum raschen Durchgang.















1736 Bodentürpuffer mit Gummiring (Türgewicht max. 80 kg)	
Artikelnummer/Ausführung	
1736 F1	 
1736 ES	 

Höhe des Gummiringes: 38mm



1726 Wandtürpuffer mit Gummikappe (Türgewicht max. 80 kg)	
Art.Nr.	Beschreibung/Ausführung
1726 ES 27 mm	 Länge 27 mm, Ø 20 mm 
1726 ES 90 mm	 Länge 90 mm, Ø 20 mm 
1726 ES 120 mm	 Länge 120 mm, Ø 20 mm 

1735 Wandtürpuffer mit Gummikappe (Türgewicht max. 80 kg)	
Art.Nr.	Beschreibung/Ausführung
1735 F1 75MM	 Länge 75 mm, Ø 20 mm 
1735 F1 90MM	 Länge 90 mm, Ø 20 mm 
1735 F1 120MM	 Länge 120 mm, Ø 20 mm 
1735 ES 75MM	 Länge 75 mm, Ø 20 mm 
1735 ES 90MM	 Länge 90 mm, Ø 20 mm 
1735 ES 120MM	 Länge 120 mm, Ø 20 mm 

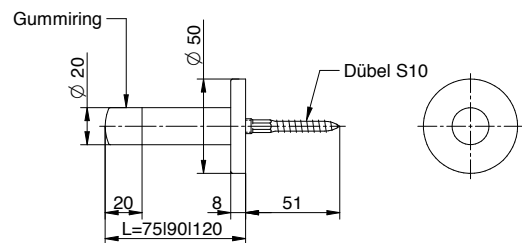
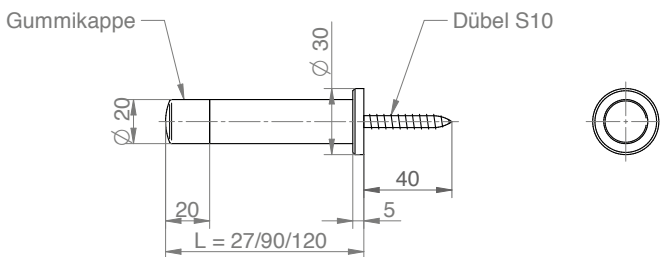

 3 Tage Produktionszeit











1754SM/D6MH













1754KH/D6K







684ASM

GEOS Krankenhausdrücker		Grifflänge 180mm	
Oberfläche	Beschreibung	Artikelnummer	
F1	 	1754KH/D6K F1	
PB	 	1754KH/D6K PB	
EP	 	1754KH/D6K EP	
ES	 	1754KH/D6K ES	

GEOS Sonderdrücker		für sensorisch-motorisch behinderte Menschen	
Oberfläche	Beschreibung	Artikelnummer	
F1		1754SMH/D6MH F1	
PB		1754SMH/D6MH PB	
ES		1754SMH/D6MH ES	

GEOS 1754		mit WC-Abstellolive für sensorisch-motorisch behinderte Menschen	
Oberfläche	Beschreibung	Artikelnummer	
F1	 	1754/D6K/86SM F1	
PB	 	1754/D6K/86SM PB	
EP	 	1754/D6K/86SM EP	
ES	 	1754/D6K/86SM ES	

GEOS Sonder-WC-Abstellolive		WC-Abstellolive mit Rot-Weiß-Anzeige für sensorisch-motorisch behinderte Menschen	
Oberfläche	Beschreibung	Artikelnummer	
F1		684ASM/686T F1	
PB		684ASM/686T PB	
EP		684ASM/686T EP	
ES		684ASM/686T ES	

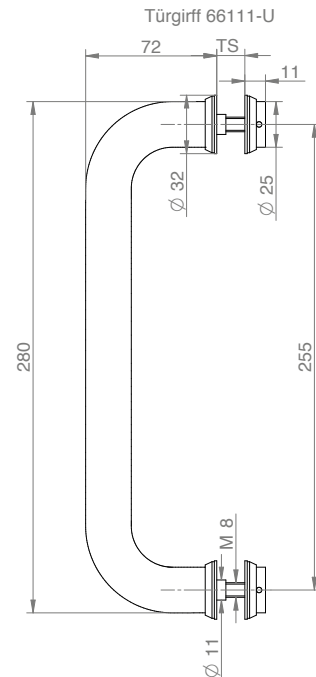
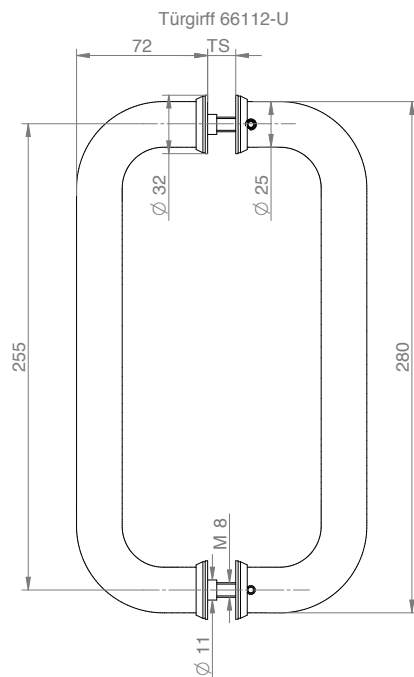

Türgriffe U-Form	280 mm Länge, Achsmaß 255 mm, ø 25 mm, Ausladung 72 mm	
Artikelnummer/Ausführung	Beschreibung	Einheit
66111/280/25/einseitig ES	U-Form Türgriff einseitig mit Befestigung zur Durchschraubmontage, Glastüre TS 6 - 16 mm, Holz-/Metalltüre 28 - 65 mm	Stück
66112/280/25/paarweise ES	U-Form Türgriff paarweise mit Befestigung zur paarweisen Verschraubung, Glastüre TS 6 - 16 mm, Holz-/Metalltüre 28 - 65 mm	Paar



Oberfläche: Edelstahl satiniert ES



Oberfläche: RAL 9004HR-MATT



Türspion 582
geprüft nach EN 1121
Klimaklasse C + D

1791RT Namensschild mit Türspion 582/16, für Namensgravur gerichtet, FH nach ÖNORM B 3850 EI 30

Artikelnummer/Ausführung

1791RT F1/34-44/582/10/10	
1791RT F1/44-54/582/10/20	
1791RT F1/54-64/582/10/30	
1791RT F1/64-74/582/10/40	
1791RT ES/34-44/582/10/10	
1791RT ES/44-54/582/10/20	
1791RT ES/54-64/582/10/30	
1791RT ES/64-74/582/10/40	
1791RT RAL9004HR-MATT/34-44/582/10/10	
1791RT RAL9004HR-MATT/44-54/582/10/20	
1791RT RAL9004HR-MATT/54-64/582/10/30	
1791RT RAL9004HR-MATT/64-74/582/10/40	

Aufpreis Gravur halbe Zeile: Nr. und/oder Text rechts oder links vom Spionloch

Aufpreis Gravur 2 x halbe Zeile

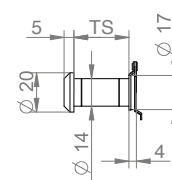
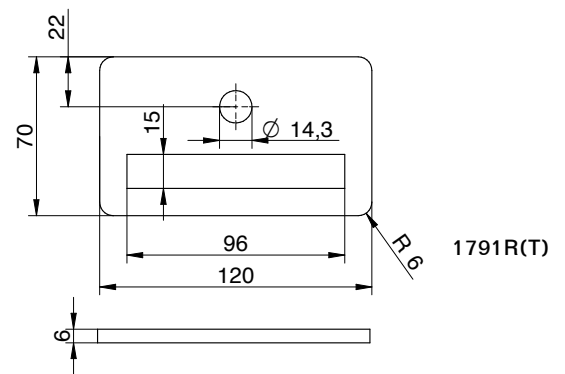

582

580 (= ohne thermische Trennung)

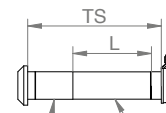

Kunststoffhülle (thermische Trennung)

Messing Verlängerung in L = 10/20/30/40mm

Einbruchhemmende Beschläge

Alle Objektbeschlägedesigns können auch in einbruchhemmender Ausführung geliefert werden. Eine große Auswahl an einbruchhemmenden Beschlägen für unterschiedliche Sicherheitsklassen finden Sie in unserem Wohnbaukatalog.





Anwendungsbereiche:

- Gegen den raschen Einbruch
- Alle Objektdrückerformen von Grundmann sind auch als sperrbare Halbolive erhältlich.

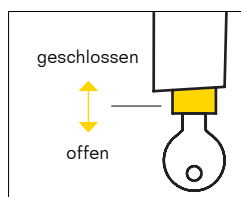

Bitte das gewünschte Drückermodell und die gewünschte Ausführung (z. B. ES) hier ergänzen.

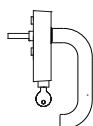

...HA/749SP | mit 90°-Rasterung, inkl. 1 Schlüssel, inkl. Stift 7x35mm

Materialien/Ausführungen zur Auswahl:

- F1** Aluminium silber eloxiert satiniert
- ES** Edelstahl satiniert
- MS** Messing hochglanzpoliert einbrennlackiert

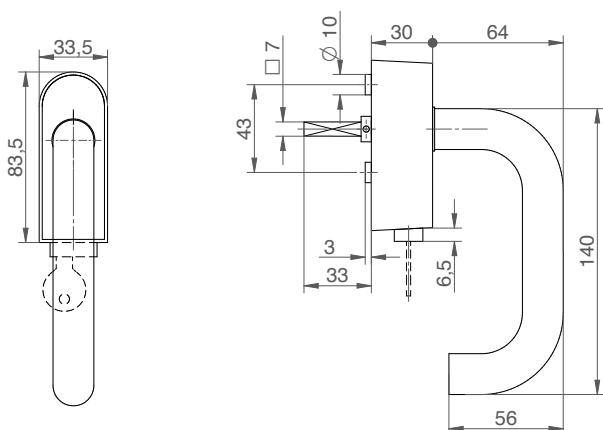

1704HA/749SP

**GEOS-Schilder mit
sichtbarer
Verschraubung.**

- Kombinierbar mit allen
GEOS Drücker in Ausführung ES
- Drücker drehbar verhängt
- Schildstärke 3 mm



Langschild 2562Z/280Rx54



Halbrundschild 2562Z/230HRx175



Schild 2562Z/265x29



Schild 2562Z/230x29





Kapitel 6: Transponderschließsystem TAC

Zutrittskontrollsysteme sind längst zum Standard im Objekt geworden. Grundmann ist bereits vor der Jahrtausendwende in die Entwicklung dieser Systeme eingestiegen. Wir verfügen also inzwischen über genügend Wissen und Erfahrung für eine sachgemäße Planung und ein stabiles Service. Für genauere Informationen fordern Sie bitte unsere TAC-Broschüre oder den Besuch eines Außendienstmitarbeiters an.



Das Transponder Schließsystem TAC bietet Schloss und Beschlag aus einer Hand. Das System ist als eine mechatronische Zutrittskontrolle und als modulares Baukastensystem entwickelt. Daher bietet TAC verschiedenste Varianten für unterschiedliche Anforderungen wie

- Schulen und Universitäten
- Industrie- und Gewerbebauten
- Büro- und Verwaltungsgebäude
- Krankenhäuser
- Pflegeeinrichtungen und Altenheime
- Sport- und Freizeiteinrichtungen
- sowie Hotels und Pensionen



Elektromechanisches Schloss für Glastüren

kombinierbar mit sämtlichen Grundmann-Drückermodellen, bis Objektklasse 4 mit M4-Verschraubung, für Glasstärken 6 - 12 mm, Oberfläche Aluminium F1 satiniert oder Edelstahl satiniert, auch Sonderoberflächen möglich.



TLM – elektromechanisches Einsteckschloss

für Innentüren aus Holz, Metall oder Glas, keine Verkabelung notwendig, in Ö-Norm oder DIN-Ausführung, mit/ohne Privacyfunktion, kombinierbar mit verschiedensten Beschlägedesigns und Ausführungen.



Wandleser

Offline oder online für den Innen- und Außenbereich einsetzbar, verschiedene Designs der Leser möglich, zur Kombination mit Türöffnern, Motorschlössern, elektronischen Drehtürantrieben, Liftsteuerungen, Garageneinfahrten etc. geeignet.

Wandleser
mit PIN-Code:





Elektronischer Türbeschlag

Offline Lösung für sämtliche Türkonstruktionen aus Holz, Metall oder Glas,
keine Verkabelung notwendig,
mit Rundrosette, ovaler Rosette oder Langschild und verschiedenen
Drückerformen lieferbar,
mittels Accesspoint auch in ein Online-Network kombinierbar.

TAC-Möbel- und Schrankschlösser

für Spinde aus Holz und Metall
zB für Mitarbeiterspindel, Schließfächer, Umkleidekabinen
ohne Verkabelung



Elektronischer Zylinder

Offline Lösung für sämtliche Türkonstruktionen aus Holz, Metall oder Glas,
keine Verkabelung notwendig,
für den Innen- und Außenbereich,
als Doppel- oder Halbzylinder lieferbar,
einfache Lösung zum Nachrüsten für alle Türkonstruktionen.



Software, Programmierequipment, Zubehör

- Programmierzubehör
- Software TAC in verschiedensten Varianten
- RFID Datenträger
- Schreib-/Lesestationen
- Zubehör

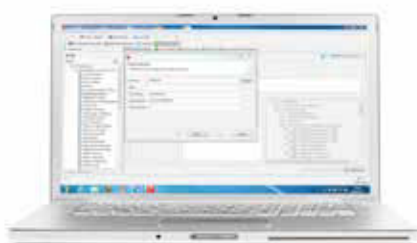

Rohrbacher Schlosswarenfabrik

GRUNDMANN 

Wilh. Grundmann GmbH

3170 Hainfeld, Austria

T +43.2764.220-0

F +43.2764.220-160

beschlaege@grundmann.com

**Vom Öffnen
und Schließen.**

www.grundmann.com